





RG

CARROS PORTACABLES

CONDUCCIONES ELÉCTRICAS PARA GRÚAS

■ Información técnica	07
Criterios de cálculo	07
Componentes y montaje	08
■ Serie 10	09
■ Serie 28	12
■ Serie 80	21
■ Serie 40	32
■ Serie 35 y 35 	41
■ Instalaciones sobre perfiles normalizados	48
■ Serie 50 y 50 	51
■ Serie 85 y 120	57
■ Elementos comerciales	60
Mangueras y prensaestopas	61
Topes elásticos	63
Caja de conexiones fijas	64
Caja de conexiones para botonera	65
■ Instrucciones de montaje	66
Series 28, 40, 80	67
Serie 35	69
Serie 50	72
■ Cuestionario	74
Elaboración oferta	74

GASORI

Generamos confianza



GASORI S.L. creada en 1984, es una empresa de enfoque tecnológico pionera en la subcontratación industrial. Desde el año 2012 pertenece al grupo industrial RPK S Coop. El grupo dispone de centros productivos en España, India, y México además, cuenta con un centro tecnológico en España, así como una filial dedicada a I+D en Alemania.

La apuesta de su accionariado por la incorporación de los últimos avances tecnológicos, así como de la innovación en su gestión y la expansión tanto de sus líneas de negocio como de sus mercados nos han convertido en la cabeza de un grupo de empresas líderes en el sector.

Tenemos una visión especial para entender el mercado. Nuestra profesionalidad y calidad hacen que cada trabajo se ajuste a las necesidades y requisitos de cada cliente.

Trabajamos de la mano de los mejores profesionales para ofrecerte las soluciones más adecuadas. Desarrollamos productos adaptados a las peticiones de nuestros clientes. Gasori cuenta con tres líneas de negocio:

URBELASER, nace con la misión de dar servicio a la industria en general en el apartado del desarrollo y suministro de componentes metálicos en sus diversas modalidades.

En **RG**, somos fabricantes de alimentaciones eléctricas para motores en movimiento.

En **ZR**, somos especialistas en estructuras metálicas para muebles. Llevamos más de 20 años pensando, diseñando y produciendo las estructuras metálicas para crear muebles estables, resistentes y estéticos.

INTERNACIONALIZACIÓN

Presentes en más de 25 países

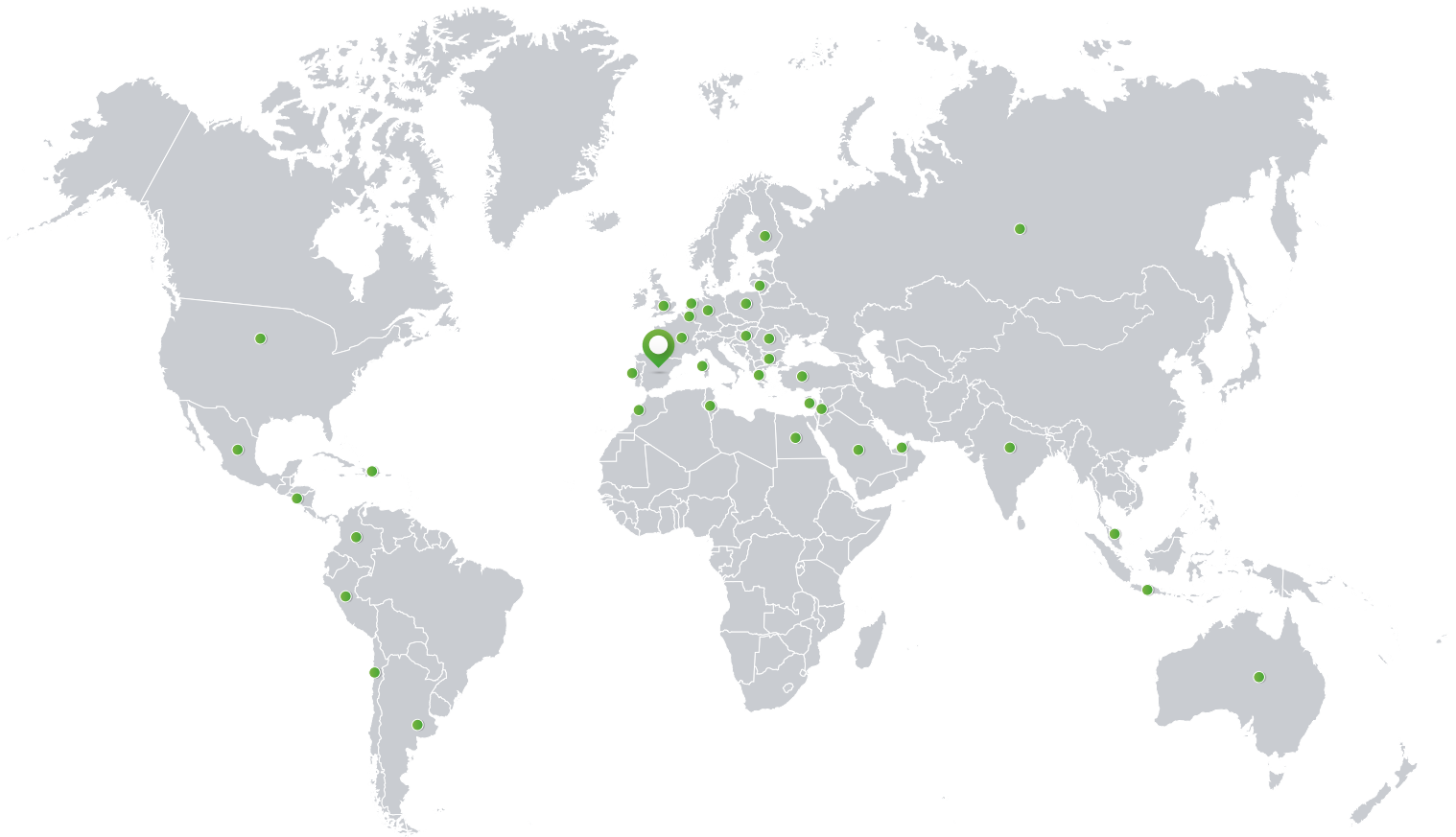

España

Gasori - Anguciana

Pol. Ind. de Anguciana
C/ La Loma nº 2
26210 Anguciana - La Rioja (España)
Tel. +34 941 320 343
Fax +34 941 302 702
<http://www.gasori.com>

Gasori - Haro

Pol. Ind. Fuente Ciega
C/ Las Hayas nº 2
26200 Haro - La Rioja (España)
Tel. +34 941 320 343
Fax +34 941 302 702

Hoy somos parte del grupo RPK S Coop,
en la actualidad tenemos dos centros
productivos, uno en Haro y otro en
Anguciana.



GENERAMOS CONFIANZA

En Gasori S.L damos la máxima importancia a la calidad de nuestros productos, queremos ofrecerte la mejor solución para que estés satisfecho con tu elección.

PASIÓN EN LO QUE HACEMOS

Trabajamos junto a los mejores especialistas, desarrollamos productos inspirados en la investigación para que respondan en los momentos más extremos, donde nada puede fallar y proporcione el éxito en todos los aspectos de la instalación. Es por ello que los productos se ven sujetos a las normativas UNE - EN ISO 9001 : 2015, UNE - EN ISO 3834 - 1 : 2006 y UNE - EN ISO 1090 - 1 : 2011, UNE-EN ISO 45001.



MÁS DE 40 AÑOS

Trabajando para ti

EL PLANETA NOS IMPORTA

Por otro lado Gasori esta muy concienciado con la sostenibilidad, el medio ambiente nos importa y es por ello que colaboramos en la continua mejora , para garantizar un producto sostenible. Nuestros productos cumplen con la normativa UNE - EN ISO 14001: 2015.

EXPERIENCIA Y INNOVACIÓN

Gracias a nuestra extensa experiencia y capacidad de innovación, disponemos de una amplia gama de productos diseñados para ambientes explosivos, cumpliendo así con las directivas 2014/ 34/ UE del Parlamento Europeo y del Consejo del 26 de febrero de 2014 y la normativa UNE - EN ISO 80079 - 36: 2017 / AC: 2020 para garantizar a nuestros clientes la mayor seguridad y confianza.

CRITERIOS DE CÁLCULO

Determinación de la longitud del cable y del número de carros intermedios

Para el correcto diseño y fabricación del Sistema Festón, se determina la longitud del cable así como el número de Carros Intermedios. Para ello, se calcula de la siguiente manera.

Longitud total de cables

$$L = A + 10\% \text{ de } A + \text{ Distancia hasta acometidas (ambos extremos)}$$

Número de carros intermedios

$$N = (A/2h) - 1$$

N = Nº de carros intermedios

A = Longitud total de recorrido (metros)

h = Altura del bucle de cable (metros)

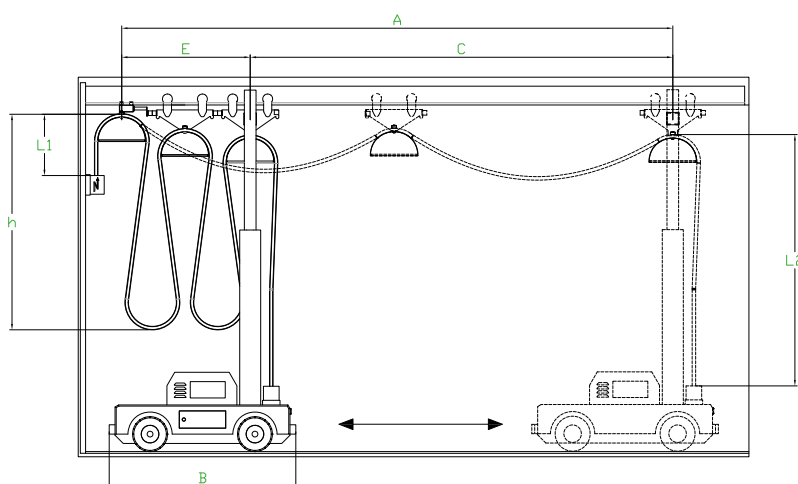

A = Longitud total de recorrido

B = Dimensión del carro o testero

C = Desplazamiento o carrera

E = Aparcamiento

h = Altura del bucle del cable

L1 = Cable comprendido entre la acometida y el carro fijo.

L2 = Cable comprendido entre el carro arrastrador y el motor.

El número de carros intermedios **N** depende de la longitud del recorrido **A** y de la profundidad de bucle requerida del cable **h**. La profundidad del bucle es gobernada por la altura disponible entre la línea y el suelo o cualquier obstrucción, o bien por especificación del cliente.

EJEMPLO

Longitud de línea **A**=16 m, profundidad de Bucle del cable **h**=0,8 m, Distancia a acometidas, **L1**= 0,5 m , **L2** =2,5 m

Longitud total de cable: $L=A+10\%A+L1+L2$; $L=16+1,6+0,5+2,5$; $L=20,6$ m

Número de carros intermedios: $N=(A/2h)-1$; $N=(16/2 \times 0,8)-1$; $N=9$.

El sistema llevará 9 carros intermedios, y además 1 primer carro fijo + 1 último carro arrastrador (o carro botonera)

COMPONENTES Y MONTAJE

Eficiencia y seguridad

El Sistema Festón Gasori S.L. cuentan con la tecnología más avanzada desarrollada por la capacidad de innovación y diseño, que convierten nuestros productos en los más fiables del mercado.

El sistema Festón es un modo de conducción eléctrico a equipos con desplazamiento que permite, mediante carros portacables, extender y recoger los cables conductores a lo largo de su recorrido.

Descripción esquemática de componentes y su montaje

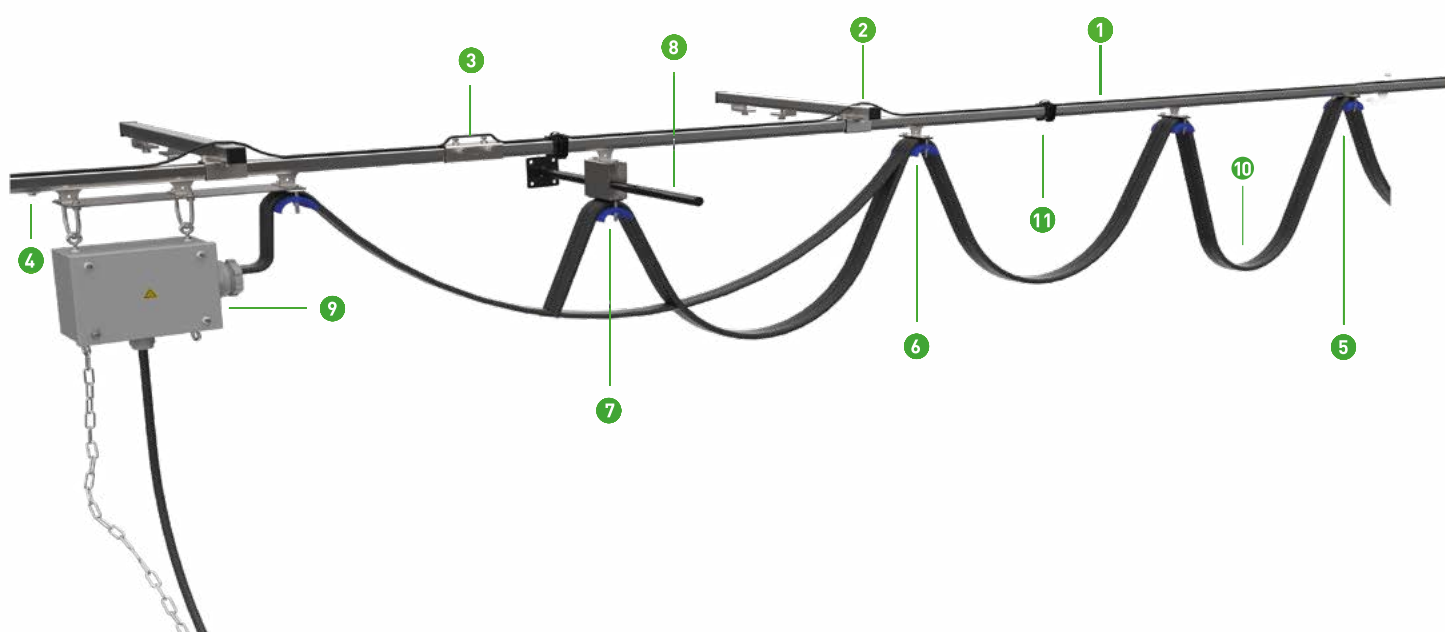

1 PERFIL DE RODADURA:

Determina el recorrido de los carros.
Pueden ser abiertos, en C, cuadrados o siderúrgicos

2 SOPORTE:

Asegura la sujeción del perfil de rodadura a la estructura.
Colocar, como regla general, cada 1,5 metros; en zona de aparcamiento de carros, cada 1 metro.

3 EMPALME:

Para unir tramos consecutivos del perfil de rodadura.

4 TOPE FINAL:

Evita salida de los carros móviles en el extremo de la línea.

5 CARRO FIJO:

Elemento portacables sin desplazamiento. En el montaje es fijado al perfil de rodadura.

6 CARRO INTERMEDIO:

Para sujeción del cable y desplazamiento por el perfil de rodadura.

7 CARRO ARRASTRADOR:

Como primero de la instalación con desplazamiento solidario al elemento móvil a alimentar.

8 BRAZO DE ARRASTRE:

Solidario al equipo que se desliza, polipasto o grúa, para hacer de tiro del carro primero o arrastrador.

9 CARRO DE ARRASTRE BOTONERA:

Indicado para ser portador de botonera o elemento de mando. La conexión, desconexión de la botonera al carro puede realizarse mediante bornas o por enchufe rápido.

10 CABLE ELÉCTRICO:

Cable flexible, determinado por el número de conductores y su sección. De forma plana para un mejor plegamiento al formar bucles. Pueden tener cubierta de PVC o de goma en función de la ubicación del sistema.

11 GRAPA FIJA - CABLES:

Como opción para apoyo de otros cables conductores sobre el perfil de rodadura, aprovechando la estructura del montaje.

Serie 10

La Serie 10 está compuesta por carros portacables que ruedan sobre un elemento cilíndrico de Ø8, ya sea cable metálico o varilla metálica. Estos carros son utilizados para alimentar pequeños polipastos o herramientas. Su carga máxima es de 5kg y la longitud máxima recomendable de la instalación son 12m.

Una serie pensada para interiores y ambientes no agresivos. El carro está formado por dos ruedas y una bandeja de poliamida, y el cuerpo así como la tornillería son de acero cincado. Este sistema no requiere de una instalación de perfilera previa.

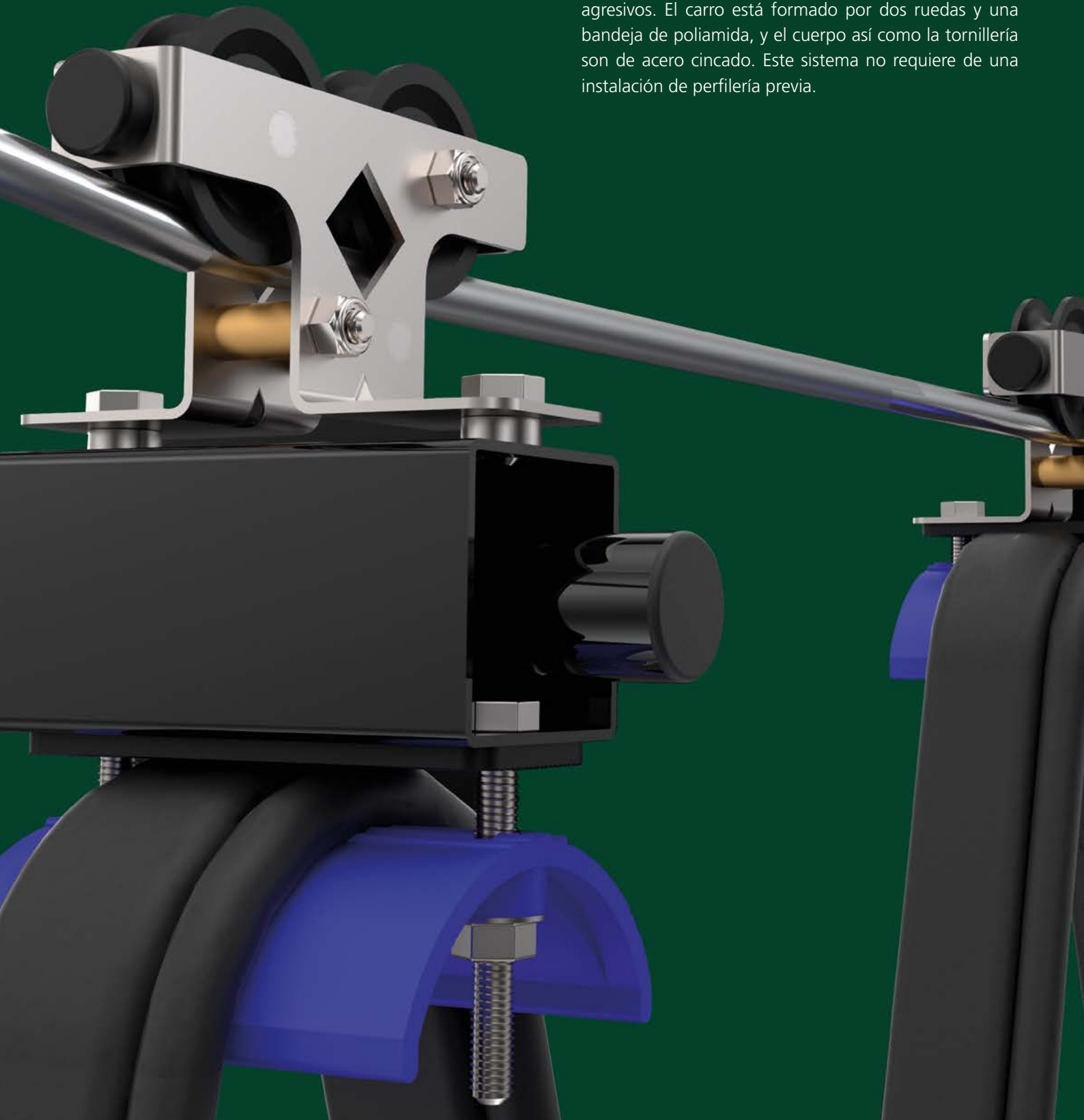

Carros para rodar en cables de acero de Ø8 mm.

PAQUETE MÁXIMO: L x H = 56 x 15 mm.
 CARGA MÁXIMA: 5 kg. por carro

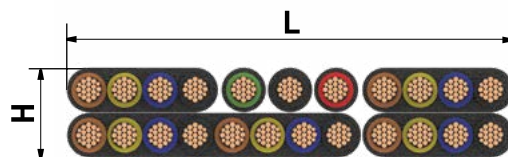

CARRO FIJO Ref. RG1004

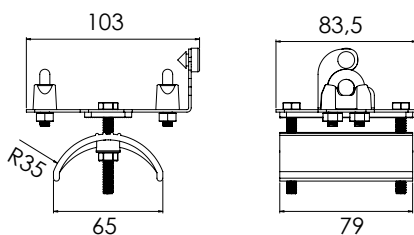

MATERIAL	PESO
Cuerpo acero pregalvanizado Bandeja poliamida 6.6 Tope caucho	0,173 kg.

CARRO INTERMEDIO Ref. RG1005

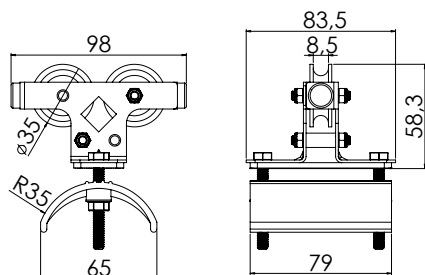

MATERIAL	PESO
Cuerpo acero pregalvanizado Bandeja poliamida 6.6 Tope caucho Casquillos separadores latón Ruedas poliamida 6.6	0,160 kg.

CARRO ARRASTRADOR Ref. RG1006

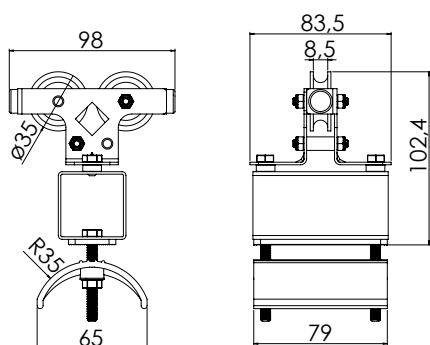
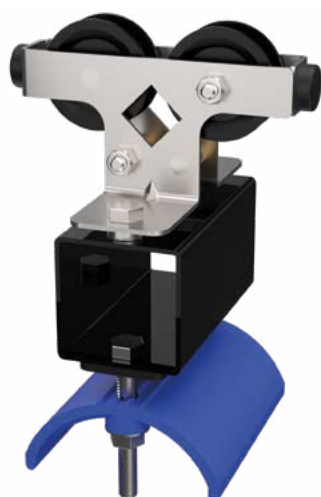

MATERIAL	PESO
Cuerpo acero pregalvanizado Tubo acero decapado pintado Bandeja poliamida 6.6 Tope caucho Casquillos separadores latón Ruedas poliamida 6.6	0,310 kg.

BRAZO DE ARRASTRE Ref. RG1014

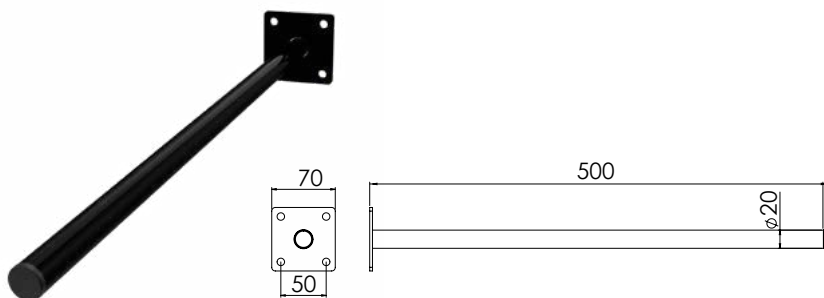

MATERIAL

Tubo acero decapado pintado
Chapa de acero S235 pintada
Contera de PVC

PESO

0,452 kg.

DESCRIPCIÓN ESQUEMÁTICA DE MONTAJE Serie 10



máx. = 12m

Longitud máxima de la instalación: 12 m.



Serie 28

La Serie 28 está compuesta por carros portables que circulan dentro de un perfil de acero galvanizado. Indicado para líneas rectas de fuerza y control. Estos carros soportan hasta 20 kg de peso.

El modo de colocación puede ser mediante anclaje o soldadura a vigas, atornillado a paredes o techos, y están destinados a alimentar polipastos, trippers, pequeños motores, etc... Recomendado para instalaciones interiores o exteriores en ambientes pulvígenos ya que la forma plana del perfil permite la expulsión del polvo.

PAQUETE MÁXIMO: L x H = 56 x 15 mm.
 CARGA MÁXIMA: 20 kg. por carro
 LONGITUD DE PERFILES: 4 m.

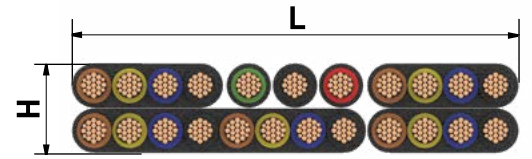

PERFIL DE RODADURA Ref. RG2801

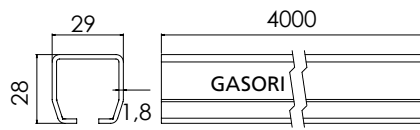

MATERIAL	PESO
Acero galvanizado	1,28 Kg/m.

Longitud barras: 4 m.

EMPALME Ref. RG2802

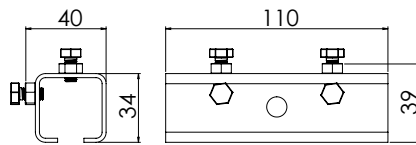

MATERIAL	PESO
Acero cincado	0,241 kg.

SOPORTE Ref. RG2803

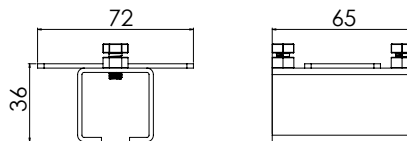

MATERIAL	PESO
Acero cincado	0,175 kg.

SOPORTE REGULABLE Ref. RG2803R

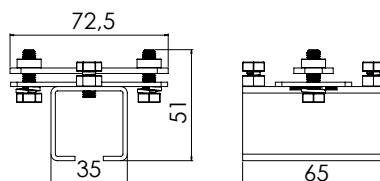

MATERIAL	PESO
Acero cincado	0,228 kg.

SOPORTE FIN DE CARRERA Ref. RG2803FC

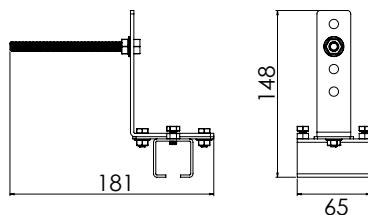

MATERIAL	PESO
Acero cincado	0,352 kg.

SOPORTE A TECHO Ref. RG2803Z

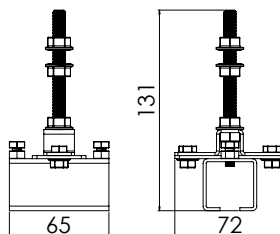

MATERIAL	PESO
Acero cincado	0,270 kg.

CARRO FIJO Ref. RG2804

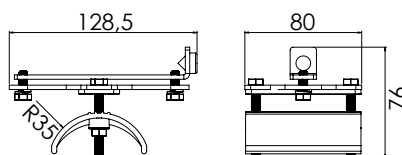

MATERIAL	PESO
Acero cincado Bandeja poliamida 6.6 Tope caucho	0,225 kg.

Carga admisible: 20 kg.
Opción con bandeja en chapa cincada:
Ref. RG2804CH

CARRO INTERMEDIO Ref. RG2805

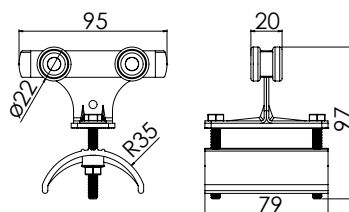

MATERIAL	PESO
Cuerpo acero cincado Bandeja poliamida 6.6 Rodamientos a bolas de acero Ø22 Parachoques de poliamida	0,180 kg.

Carga admisible: 20 kg.
Opción con bandeja en chapa cincada:
Ref. RG2805CH

CARRO ARRASTRADOR Ref. RG2806

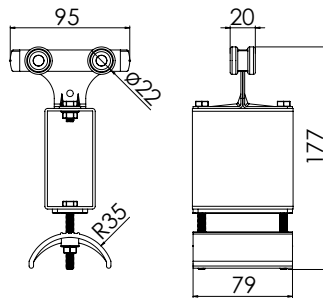

MATERIAL	PESO
Cuerpo acero cincado Tubo acero cincado Bandeja poliamida 6.6 Rodamientos a bolas de acero Ø22 Parachoques de poliamida	0,463 kg.

Carga admisible: 20 kg.
Opción con bandeja en chapa cincada:
Ref. RG2806CH

TOPE FINAL Ref. RG2807MS

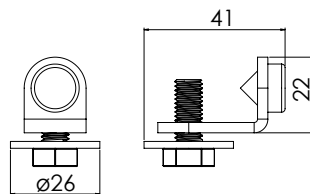

MATERIAL	PESO
Acero cincado Tope caucho	0,050 kg

TOPE DE BUCLE Ref. RG2808

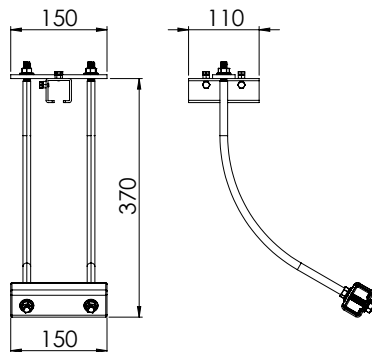

MATERIAL	PESO
Cuerpo acero cincado Tope de poliamida 6.6 + Fibra de vidrio Varilla de acero roscada con funda de plástico transparente	1,470 kg.

BRAZO DE ARRASTRE Ref. RG2814

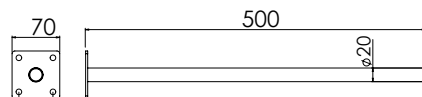

MATERIAL	PESO
Tubo acero decapado pintado Chapa de acero S235 pintada Contera PVC	0,452 kg.

SOPORTE A TECHO Ref. RG2819

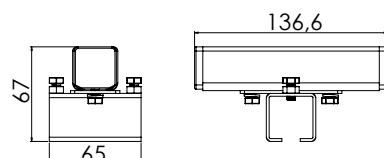

MATERIAL	PESO
Acero cincado Contera PVC	0,250 kg.

SOPORTE A PARED Ref. RG2822

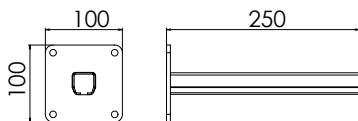

MATERIAL	PESO
Acero cincado	0,980 kg/m.

CARRO PARA EXPOSITORES Ref. RG2885

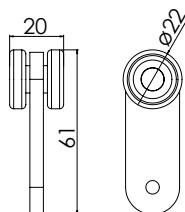

MATERIAL	PESO
Cuerpo acero cincado Rodamientos a bolas de acero Ø22	0,070 kg.

Carga admisible: 10kg.

CARRO PORTADOR Ref. RG2886

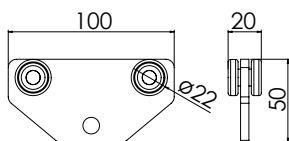

MATERIAL	PESO
Cuerpo de Aluminio Rodamientos a bolas de acero Ø22	0,110 kg.

Carga admisible: 20kg.

Opción con cuerpo en chapa cincada: RG2886CH

SOPORTE A PARED Ref. RG20MX-1 / RG20MX-2

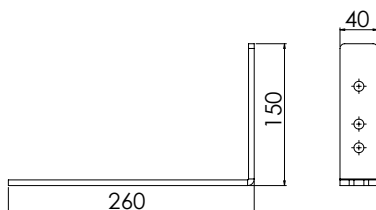

MATERIAL	PESO
RG20MX-1 Acero pregalvanizado espesor 4mm	0,420 kg.
RG20MX-2 Acero cincado espesor 6mm	0,630 kg.

CARRO INTERMEDIO CON ABARCÓN Ref. RG2805SC

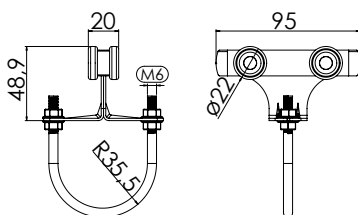

MATERIAL	PESO
Cuerpo acero cincado Rodamientos a bolas de acero Ø22 Parachoques de poliamida	0,170 kg.

Carga admisible: 20 kg.

CARRO ARRASTRADOR BOTONERA CAJA DE BORNAS 24 POLOS Ref. RG2809

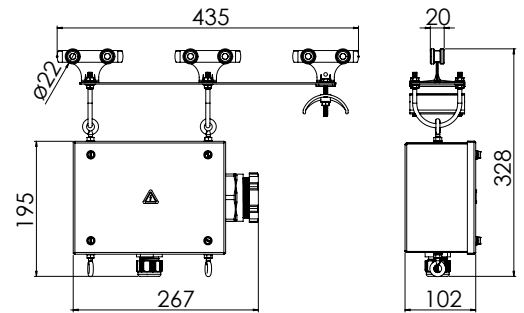

PRENSAESTOPAS	MATERIAL	PESO
<p>Poliamida PG48 para cable plano</p> <p>Poliamida PG21 para cable botonera</p>	<p>Cuerpo acero cincado</p> <p>Bandeja poliamida 6.6</p> <p>Rodamientos a bolas de acero Ø22</p> <p>Caja metálica RGKM-3, de 220x163x102 mm y pintura gofrada RAL7035.</p> <p>24 bornas en perfil Ω</p>	3,410 kg.

Opción con bandeja en chapa cincada:
Ref. RG2809CH

CARRO ARRASTRADOR BOTONERA ENCHUFE RÁPIDO 16 POLOS Ref. RG2810SC

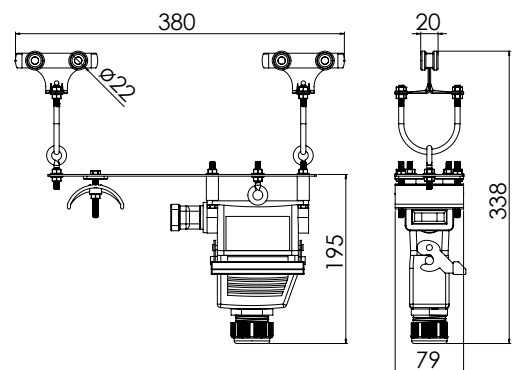

ENCHUFE RÁPIDO	MATERIAL	PESO
<p>Metálico macho - hembra normalizado de 16 polos</p>	<p>Cuerpo acero cincado</p> <p>Bandeja poliamida 6.6</p> <p>Rodamientos a bolas de acero Ø22</p>	1,820 kg.

Opción con bandeja en chapa cincada:
Ref. RG2810SCCH

CARRO ARRASTRADOR BOTONERA CAJA + ENCHUFE RÁPIDO:

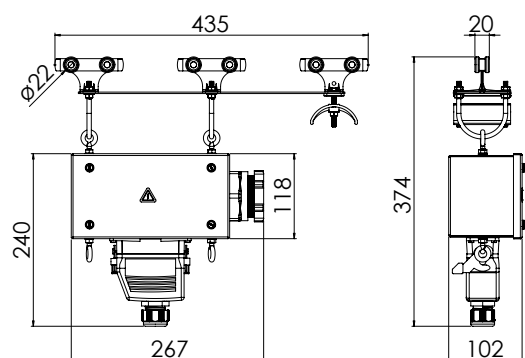
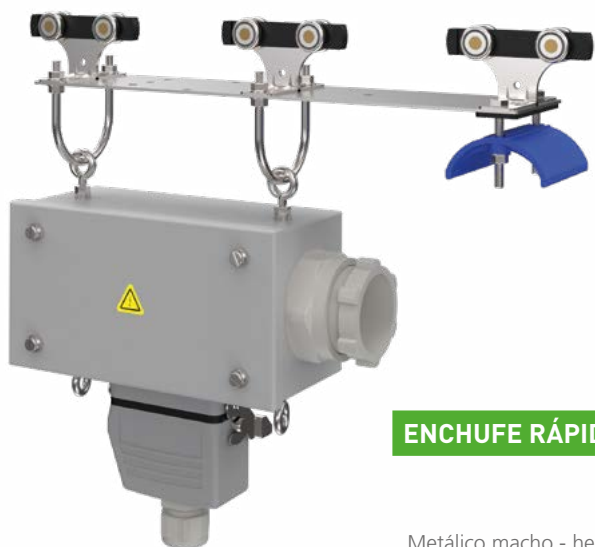

ENCHUFE RÁPIDO	PRENSAESTOPAS	MATERIAL	PESO
Metálico macho - hembra normalizado de 16 ó 24 polos	Poliamida PG48 para cable plano	Cuerpo acero cincado Bandeja poliamida 6.6 Rodamientos a bolas de acero Ø22 Caja metálica RGKM-4 o RGKM-5, de 220x118x102 mm y pintura gofrada RAL7035.	16 polos 3,210 kg. 24 polos 3,380 kg.

16 Polos: RG2810 con caja RGKM-4 // **24 Polos:** RG2811, con caja RGKM-5
Opción con bandeja en chapa cincada:
 Ref. G2810CH - Ref. RG2811CH

DESCRIPCIÓN ESQUEMÁTICA DE MONTAJE Serie 28

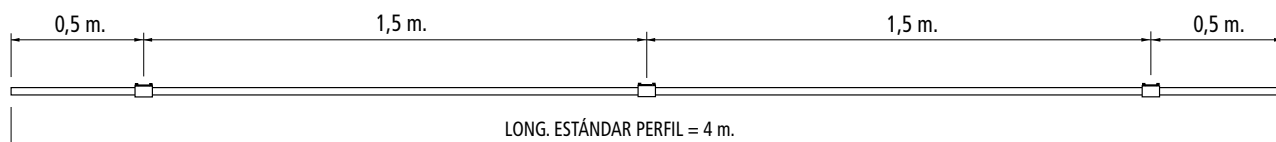

Soportes a colocar aprox. cada 1,5 m.

SOPORTE UNIVERSAL

Ref. RG2813, RG2813B

Para vigas con alas de espesor ≤ 10 mm. **Peso:** 1,090 kg.

Ref. RG2823, RG2823B

Para vigas con alas de espesor entre 10 y 20 mm. **Peso:** 1,090 kg.

Ref. RG2833, RG2833B

Para vigas con alas de espesor entre 20 y 30 mm. **Peso:** 1,100 kg.

1 Tramo 500 mm. de perfil Ref. RG2801

2 1 Soporte regulable Ref. RG2803R

3 2 Uñas de fijación

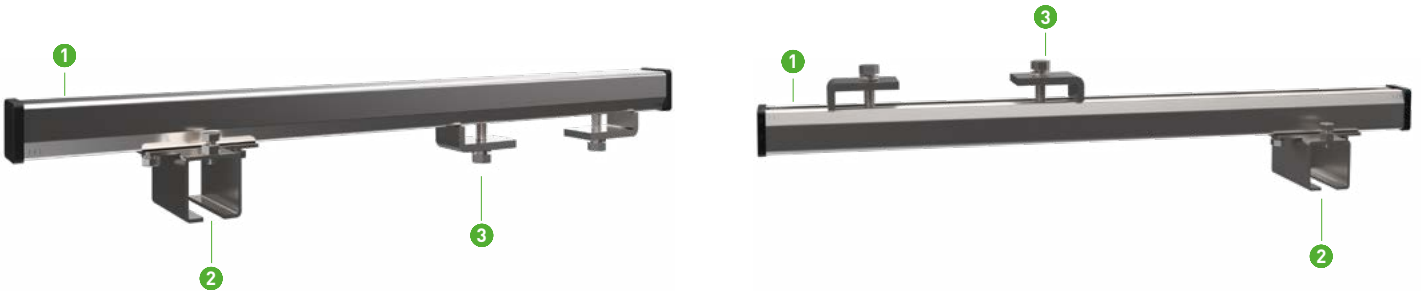

UÑAS DE FIJACIÓN Ref. RG2812

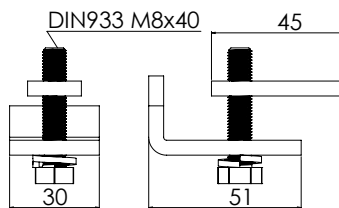

ALA	PESO
≤ 10 mm.	0,117 kg.

Para conjunto RG2813

UÑAS DE FIJACIÓN Ref. RG2821

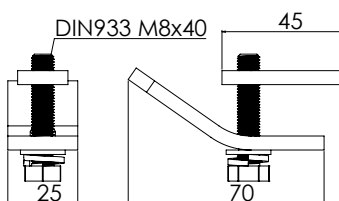

ALA	PESO
$10 < Ala \leq 20$ mm.	0,114 kg.

Para conjunto RG2823

UÑAS DE FIJACIÓN Ref. RG2830

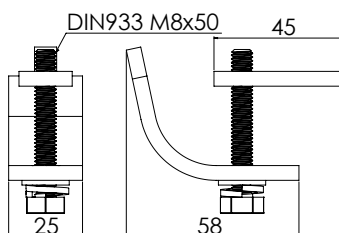

ALA	PESO
$20 < Ala \leq 30$ mm.	0,122 kg.

Para conjunto RG2833

Disponemos de Soportes universales dobles para sustentar mando y fuerza a la vez. Consultar.

SISTEMA PARA SOLDAR SERIE 28 Ref. RG2815

- 1 Tramo 500 mm. de perfil Ref. RG2801
- 2 1 Ménsula para soldar Ref. RG2816
- 3 1 Brida de fijación a ménsula Ref. RG2817
- 4 1 Soporte regulable Ref. RG2803R

Peso: 1,120 kg.

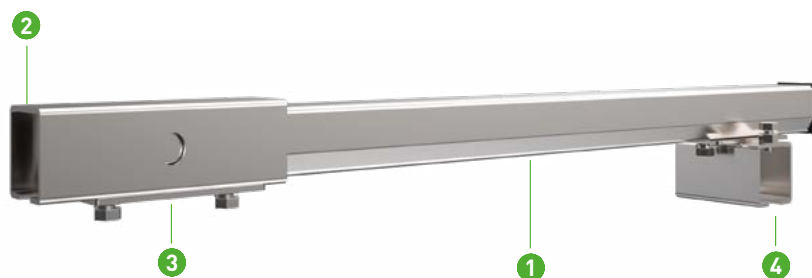

MÉNSULA PARA SOLDAR Ref. RG2816

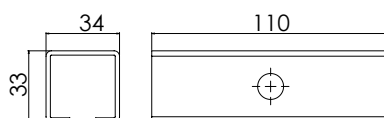
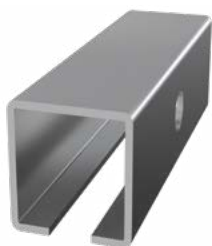

MATERIAL	PESO
Acero al carbono	0,190 kg.

Se suministra sin recubrimiento permitiendo ser soldada a un elemento estructural de acero

BRIDA DE FIJACIÓN Ref. RG2817

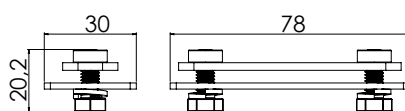

MATERIAL	PESO
Acero pregalvanizado, acero cincado y tornillería de acero cincado	0,073 kg.

Permite fijar el tramo de perfil a la ménsula RG2816.

Serie 80

La Serie 80 está compuesta por carros portables que circulan dentro de un perfil de acero galvanizado. Indicado para líneas rectas de fuerza y control. Estos carros soportan hasta 20 kg de peso.

El modo de colocación puede ser mediante anclaje o soldadura a vigas, atornillado a paredes o techos, y están destinados a alimentar polipastos, trippers, pequeños motores, etc... Recomendado para instalaciones que precisen un guiado total del carro, dado que la forma redondeada del perfil aloja perfectamente los rodamientos.

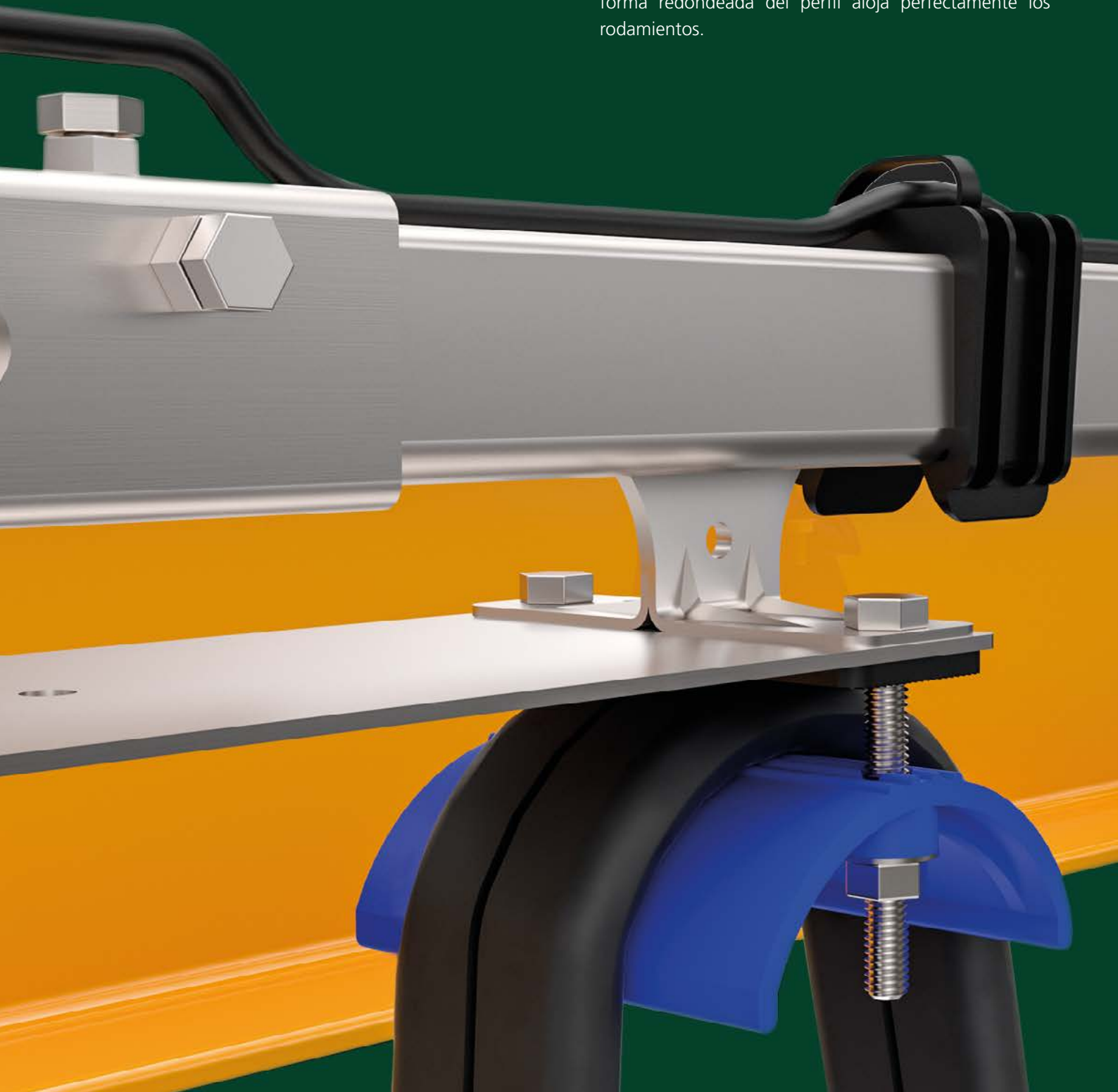

PAQUETE MÁXIMO: L x H = 56 x 15 mm.

CARGA MÁXIMA: 20 kg. por carro

LONGITUD DE PERFILES: 4 m.

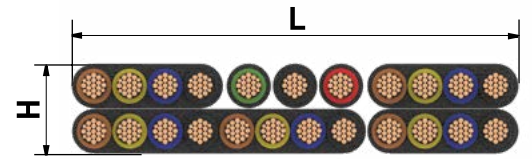

PERFIL DE RODADURA Ref. RG8001

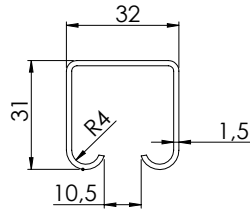

MATERIAL	PESO
Acero galvanizado	1,23 kg/m.
Longitud barras: 4 m.	

EMPALME Ref. RG8002R

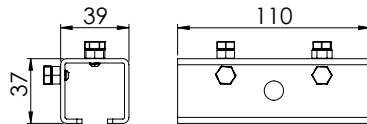

MATERIAL	PESO
Acero cincado	0,278 kg.

SOPORTE Ref. RG8003

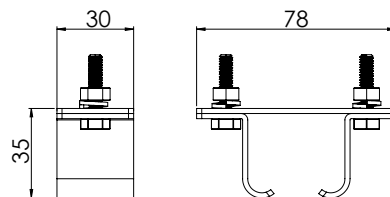

MATERIAL	PESO
Acero cincado	0,105 kg.

SOPORTE REGULABLE Ref. RG8003R-25

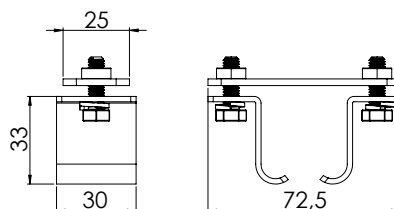

MATERIAL	PESO
Acero cincado	0,104 kg.

SOPORTE REGULABLE Ref. RG8003R-28

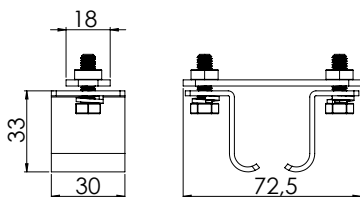

MATERIAL

Acero cincado

PESO

0,093 kg.

SOPORTE A TECHO Ref. RG8003C

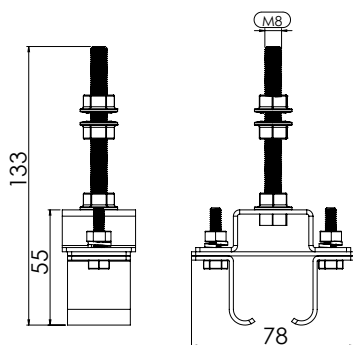

MATERIAL

Acero cincado

PESO

0,214 kg.

SOPORTE FIN DE CARRERA Ref. RG8003FC

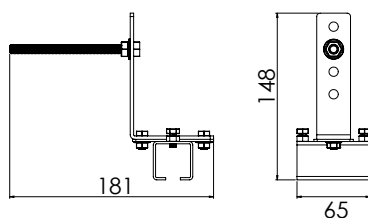

MATERIAL

Acero cincado

PESO

0,312kg.

CARRO FIJO Ref. RG8004

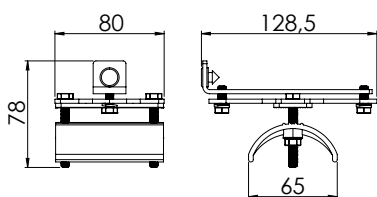
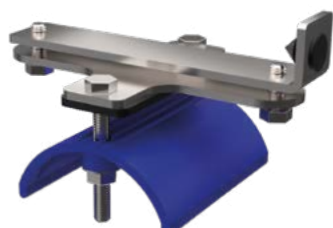

MATERIAL	PESO
Cuerpo acero cincado Bandeja poliamida 6.6 Tope caucho	0,250 kg.

Carga admisible: 20 kg.
Opción con bandeja en chapa cincada:
Ref. RG8004CH

CARRO INTERMEDIO Ref. RG8005N

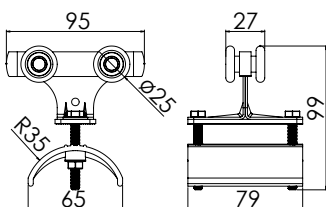

MATERIAL	PESO
Cuerpo acero cincado Bandeja poliamida 6.6 Rodamientos a bolas de acero Ø25 Parachoques de poliamida	0,206 kg.

Carga admisible: 20 kg.
Opción con bandeja en chapa cincada:
Ref. RG8005NCH

CARRO ARRASTRADOR Ref. RG8006N

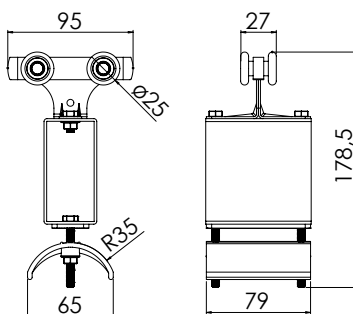

MATERIAL	PESO
Cuerpo acero cincado Tubo acero cincado Bandeja poliamida 6.6 Rodamientos a bolas de acero Ø25 Parachoques de poliamida	0,485 kg.

Carga admisible: 20 kg.
Opción con bandeja en chapa cincada:
Ref. RG8006NCH

CARRO INTERMEDIO PLÁSTICO Ref. RG8665

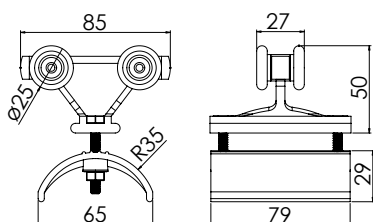

MATERIAL	PESO
Cuerpo poliamida 6.6 Bandeja poliamida 6.6 Ruedas en plástico con ejes de acero cincado	0,100 kg.

Carga admisible: 6 kg.

CARRO FIJO Ref. RG8004+ (PARA MANGUERAS CILÍNDRICAS)*

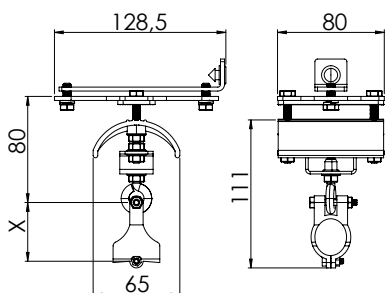

MATERIAL

Cuerpo y soporte acero cincado
Bandeja poliamida 6.6
Eje de giro metálico
Portamangueras de polietileno
Tope de caucho

PESO

Según portamangueras

Carga admisible: 20 kg.

Carga admisible portamangueras: 8 kg.

CARRO INTERMEDIO Ref. RG8005N+ (PARA MANGUERAS CILÍNDRICAS)*

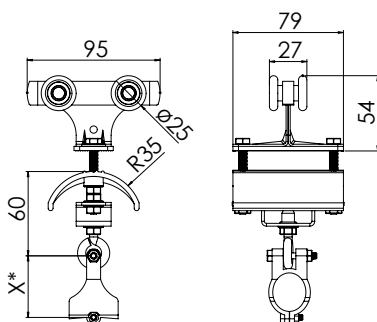

(*) VER TABLA INFERIOR

MATERIAL

Cuerpo y soporte acero cincado
Bandeja poliamida 6.6
Rodamientos a bolas de acero Ø25
Eje de giro metálico
Portamangueras de polietileno
Parachoques de poliamida

PESO

Según portamangueras

Carga admisible: 20 kg.

Carga admisible portamangueras: 8 kg.

CARRO ARRASTRADOR Ref. RG8006N+ (PARA MANGUERAS CILÍNDRICAS)*

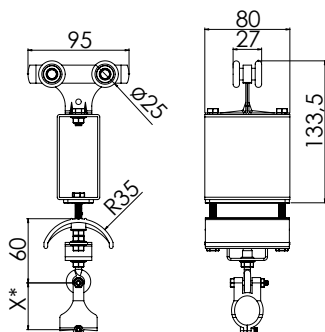

(*) VER TABLA INFERIOR

MATERIAL

Cuerpo y soporte acero cincado
Bandeja poliamida 6.6
Rodamientos a bolas de acero Ø25
Eje de giro metálico
Portamangueras de polietileno
Parachoques de poliamida

PESO

Según portamangueras

Carga admisible: 20 kg.

Carga admisible portamangueras: 8 kg.

*La referencia completa del carro es: **RG8004N, RG8005N y RG8006N + REF. del portamangueras.**
P. Ej. **RG8005N + C**

REF.	Ø de la manguera (mm)	X (mm.)
A	6-8	33
B	10 - 14,5	33
C	15 - 19,5	38
D	20 - 25,5	43
E	25 - 29,5	51
F	30 - 34,5	56
G	35 - 39,5	62

CARRO FIJO Ref. RG8004SB+ (PARA MANGUERAS CILÍNDRICAS)*

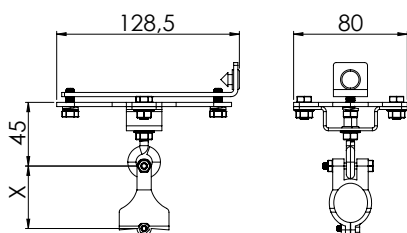

MATERIAL	PESO
Cuerpo y soporte acero cincado Eje de giro metálico Portamangueras de polietileno Tope de caucho	Según portamangueras

Carga admisible: 8 kg.

CARRO INTERMEDIO Ref. RG8005NSB+ (PARA MANGUERAS CILÍNDRICAS)*

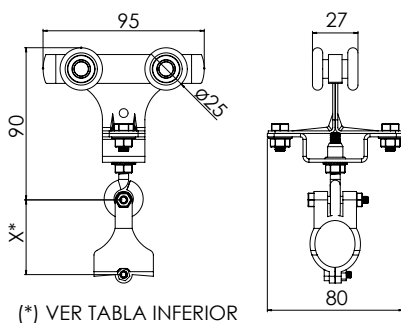

(* VER TABLA INFERIOR

MATERIAL	PESO
Cuerpo y soporte acero cincado Rodamientos a bolas de acero Ø25 Eje de giro metálico Portamangueras de polietileno Parachoques de poliamida	Según portamangueras

Carga admisible: 8 kg.

CARRO ARRASTRADOR Ref. RG8006NSB+ (PARA MANGUERAS CILÍNDRICAS)*

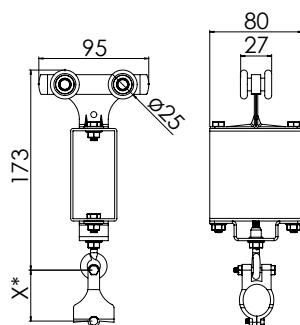

(* VER TABLA INFERIOR

MATERIAL	PESO
Cuerpo y soporte acero cincado Rodamientos a bolas de acero Ø25 Eje de giro metálico Portamangueras de polietileno Parachoques de poliamida	Según portamangueras

Carga admisible: 8 kg.

***La referencia completa del carro es: RG8004NSB, RG8005NSB y RG8006NSB + REF. del portamangueras. P. Ej. RG8005NSB + C**

REF.	Ø de la manguera (mm)	X (mm.)
A	6-8	33
B	10 - 14,5	33
C	15 - 19,5	38
D	20 - 25,5	43
E	25 - 29,5	51
F	30 - 34,5	56
G	35 - 39,5	62

SOPORTE A TECHO Ref. RG8019

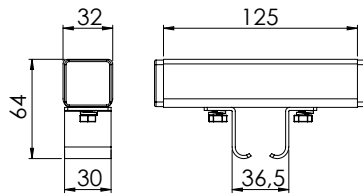

MATERIAL	PESO
Acero cincado Conteras PVC	0,250 kg.

SOPORTE A PARED Ref. RG8022

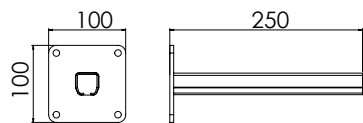

MATERIAL	PESO
Acero cincado	0,896 kg.

CARRO PARA EXPOSITORES Ref. RG8085

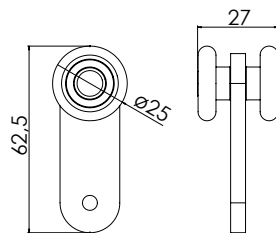

MATERIAL	PESO
Cuerpo acero cincado Rodamientos a bolas de acero Ø25	0,080 kg.

Carga admisible: 10 kg.

CARRO PORTADOR Ref. RG8086

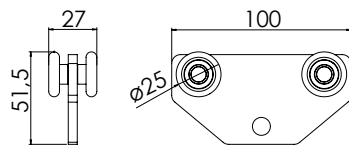

MATERIAL	PESO
Cuerpo de Aluminio Rodamientos a bolas de acero Ø25	0,136 kg.

Carga admisible: 20 kg.

Opción con cuerpo en chapa cincada: RG8086CH

SOPORTE A PARED Ref. RG20MX-1 / RG20MX-2

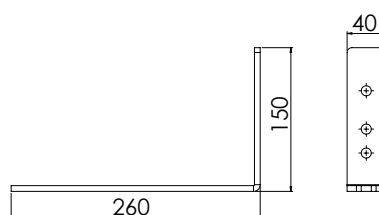

MATERIAL	PESO
RG20MX-1 Acero pregalvanizado espesor 4 mm	0,42 kg.
RG20MX-2 Acero cincado espesor 6 mm	0,63 kg.

TOPE FINAL Ref. RG8007MS

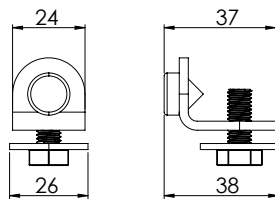

MATERIAL	PESO
Acero cincado Tope caucho	0,050 kg.

TOPE DE BUCLE Ref. RG8008

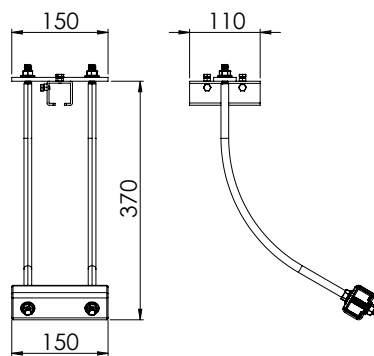

MATERIAL	PESO
Cuerpo acero cincado Tope poliamida 6.6 + Fibra de vidrio Varilla de acero roscada con funda de plástico transparente	1,490 kg.

BRAZO DE ARRASTRE Ref. RG8014

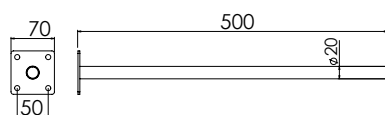

MATERIAL	PESO
Tubo acero decapado pintado Chapa de acero S235 pintada Contera PVC	0,452 kg.

GRAPA FIJA CABLES Ref. RG8018

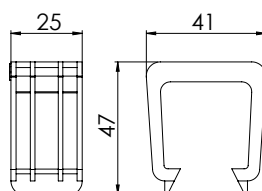

MATERIAL	PESO
Poliamida 6.6 + Fibra de vidrio	0,012 kg.

CARRO ARRASTRADOR BOTONERA CAJA DE BORNAS 24 POLOS Ref. RG8009N

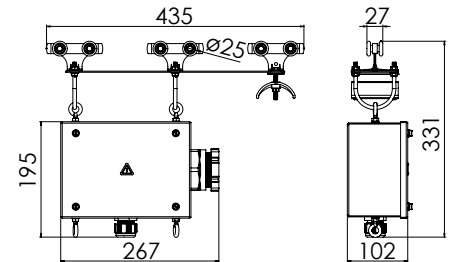

PRENSAESTOPAS	MATERIAL	PESO
Poliamida PG48 para cable plano Poliamida PG21 para cable botonera	Cuerpo acero cincado Bandeja poliamida 6.6 Rodamientos a bolas de acero Ø25 Caja metálica RGKM-3, de 220x163x102 mm y pintura gofrada 24 bornas en perfil Ω	3,470 kg.

Opción con bandeja en chapa cincada:
Ref. RG8009NCH

CARRO ARRASTRADOR BOTONERA ENCHUFE RÁPIDO 16 POLOS Ref. RG8010NSC

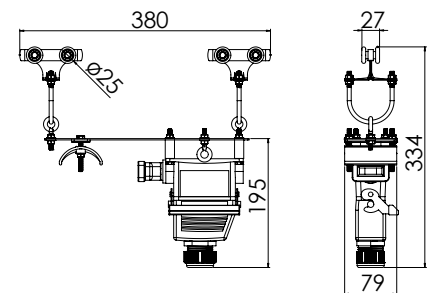
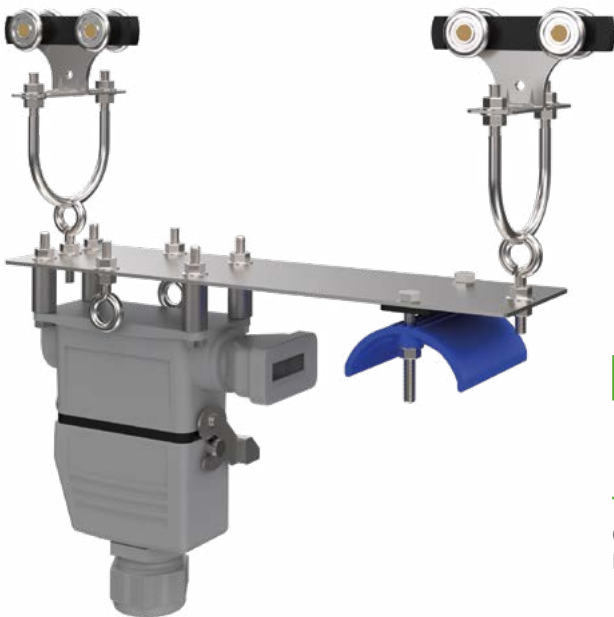

ENCHUFE RÁPIDO	MATERIAL	PESO
Metálico macho - hembra normalizado de 16 polos	Cuerpo acero cincado Bandeja poliamida 6.6 Rodamientos a bolas de acero Ø25	1,860 kg.

Opción con bandeja en chapa cincada:
Ref. RG8010NSCCH

CARRO ARRASTRADOR BOTONERA CAJA + ENCHUFE RÁPIDO:

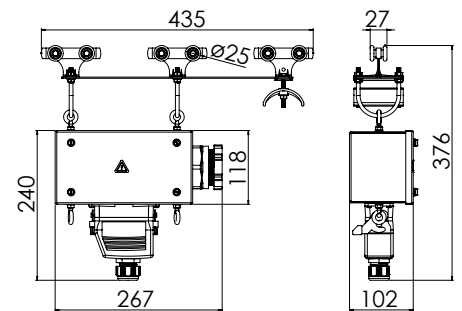
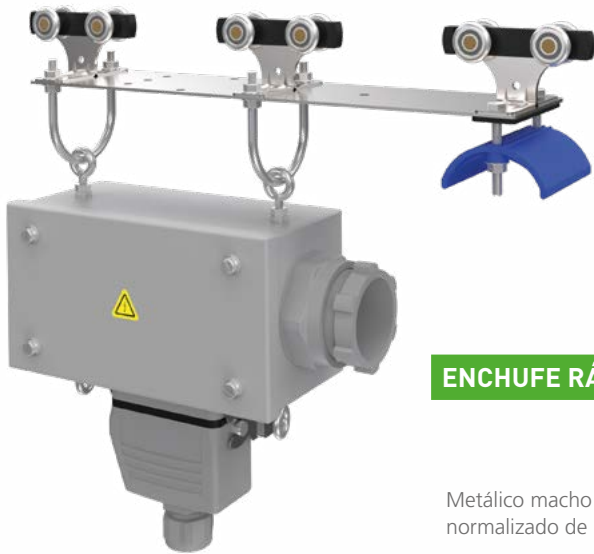

ENCHUFE RÁPIDO	PRENSAESTOPAS	MATERIAL	PESO
Metálico macho - hembra normalizado de 16 ó 24 polos	Poliamida PG48 para cable plano	Cuerpo acero cincado Bandeja poliamida 6.6 Rodamientos a bolas de acero Ø25 Caja metálica RGKM-4 o RGKM-5, de 220x118x102 mm y pintura gofrada RAL7035	16 polos 3,270 kg. 24 polos 3,440 kg.

16 Polos: RG8010N, con caja RGKM-4
24 Polos: RG8011N, con caja RGKM-5
Opción con bandeja en chapa cincada: Ref. RG8010NCH – Ref. RG8011NCH

DESCRIPCIÓN ESQUEMÁTICA DE MONTAJE Serie 80

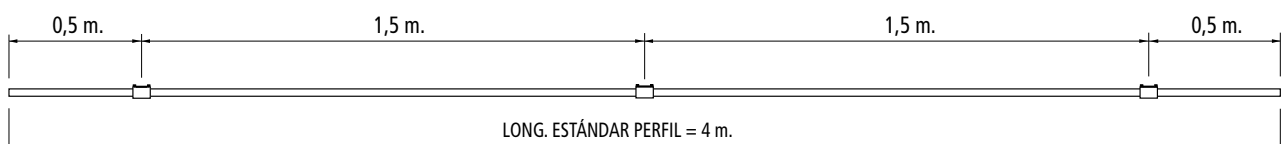

Soportes a colocar aprox. cada 1,5 m.

SOPORTE UNIVERSAL

Ref. RG8013, RG8013B

Para vigas con alas de espesor ≤ 10 mm. **Peso:** 0,960 kg.

Ref. RG8023, RG8023B

Para vigas con alas de espesor entre 10 y 20 mm. **Peso:** 0,960 kg.

Ref. RG8033, RG8033B

Para vigas con alas de espesor entre 20 y 30 mm. **Peso:** 0,970 kg.

- 1 Tramo 500 mm. de perfil Ref. RG2801
- 2 1 Soporte regulable Ref. RG8003R-28
- 3 2 Uñas de fijación

UÑAS DE FIJACIÓN (Véase la serie 28)

Para conjunto RG8013: Ref. RG2812

Para conjunto RG8023: Ref. RG2821

Para conjunto RG8033: Ref. RG2830

Disponemos de Soportes universales dobles para sustentar mando y fuerza a la vez. Consultar.



SISTEMA PARA SOLDAR SERIE 80 Ref. RG8015

1 Tramo 500 mm. de perfil Ref. RG2801

2 1 Ménsula para soldar Ref. RG2816 (Véase la serie 28)

Peso: 0,990 kg.

3 1 Brida de fijación a ménsula Ref. RG2817 (Véase la serie 28)

4 1 Soporte regulable Ref. RG8003R-28



Serie 40

La Serie 40 es un Sistema Festón de carros portacables que circulan dentro de un perfil indicado para líneas rectas. Esta serie está dirigida a aquellos sistemas que requieran mayor carga, ya que los carros pueden llegar a soportar hasta 35 kg. Diseñados para todo tipo de aplicación, en instalaciones de fuerza y control.

El modo de colocación puede ser mediante anclaje o soldadura a vigas, atornillado a paredes o techos, y están destinados a alimentar polipastos, trippers, motores de mayor potencia, etc... Recomendado para instalaciones interiores o exteriores en ambientes pulvígenos ya que la forma plana del perfil permite la expulsión del polvo.

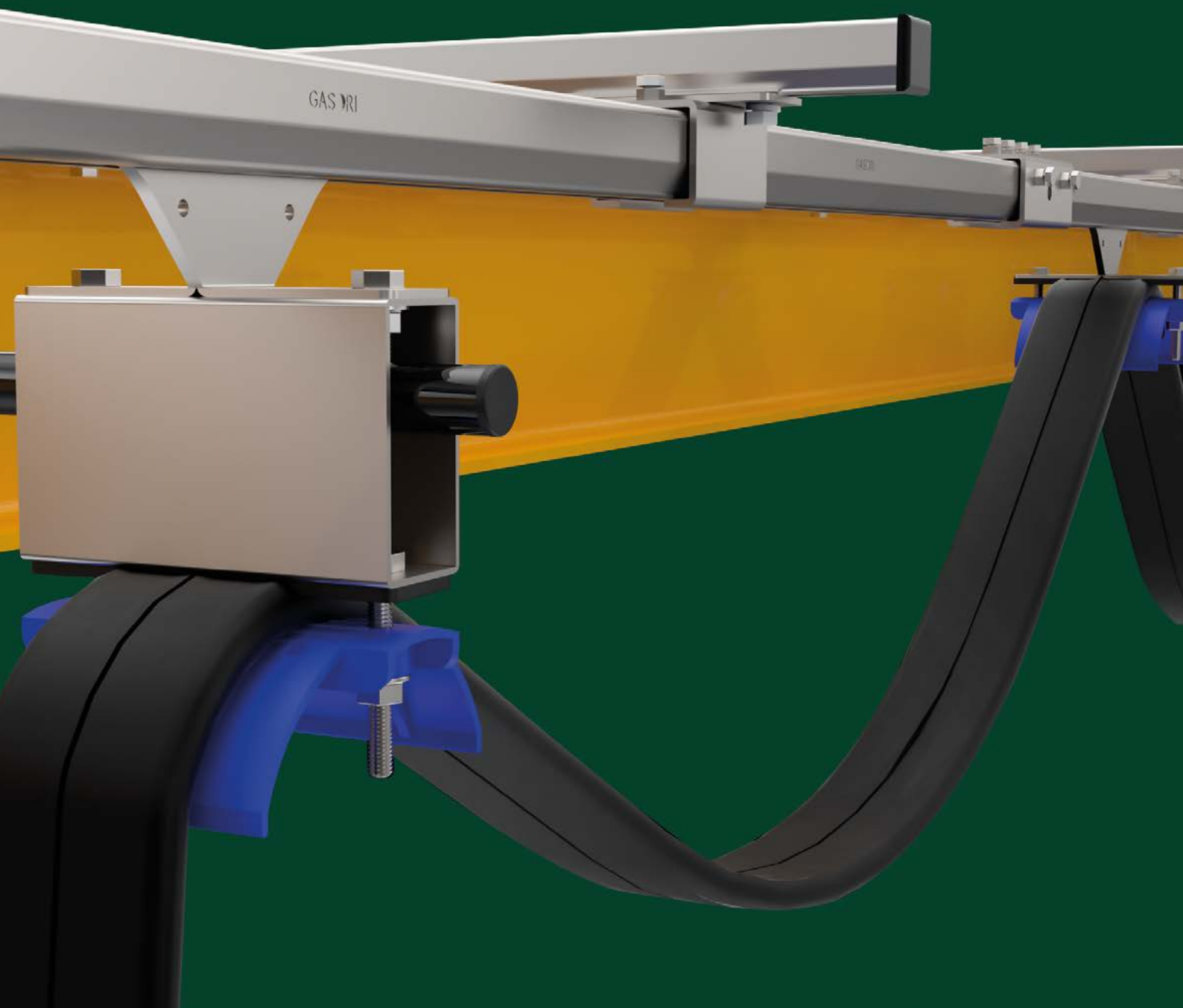

PAQUETE MÁXIMO: L x H = 92 x 30 mm.
 CARGA MÁXIMA: 35 kg. por carro
 LONGITUD DE PERFILES: 4 m.

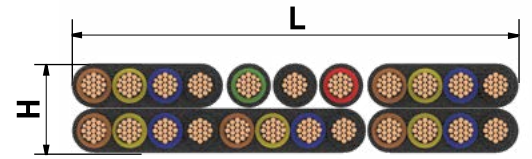

PERFIL DE RODADURA Ref. RG4001

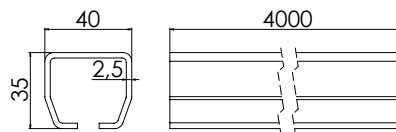

MATERIAL	PESO
Acero galvanizado	2,29 Kg/m.

Longitud barras: 4 m.

EMPALME Ref. RG4002

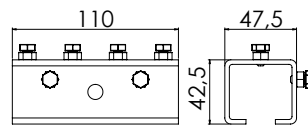

MATERIAL	PESO
Acero cincado	0,390 kg.

SOPORTE Ref. RG4003

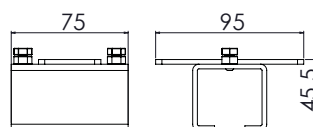

MATERIAL	PESO
Acero cincado	0,347 kg.

SOPORTE Ref. RG4003A

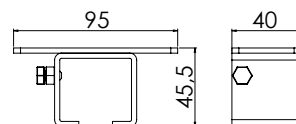

MATERIAL	PESO
Acero cincado	0,225 kg.

SOPORTE Ref. RG4003AC

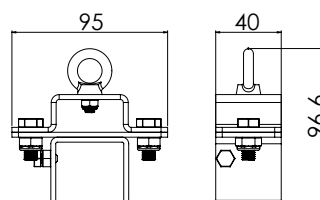

MATERIAL	PESO
Acero cincado	0,385 kg.

SOPORTE REGULABLE Ref. RG4003R

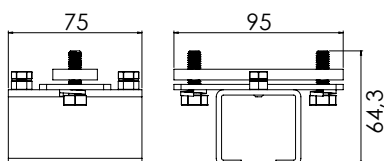

MATERIAL	PESO
Acero cincado	0,478 kg.

CARRO FIJO Ref. RG4004

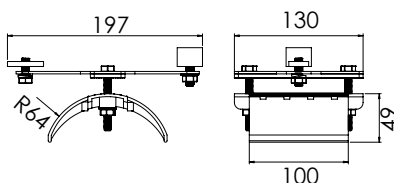
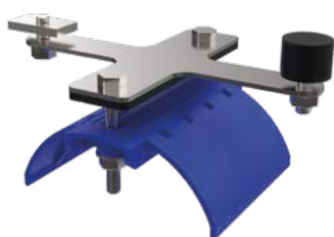

MATERIAL	PESO
Cuerpo acero cincado Bandeja poliamida 6.6 + Fibra de vidrio Tope caucho	0,419 kg.

Carga admisible: 35 kg.
Opción con bandeja en chapa cincada:
Ref. RG4004CH

CARRO INTERMEDIO Ref. RG4005

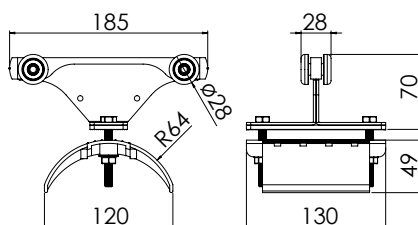

MATERIAL	PESO
Cuerpo acero cincado Bandeja poliamida 6.6 + Fibra de vidrio Rodamientos a bolas de acero Ø28 Parachos de poliamida	0,609 kg.

Carga admisible: 35 kg.
Opción con bandeja en chapa cincada:
Ref. RG4005CH

CARRO ARRASTRADOR Ref. RG4006

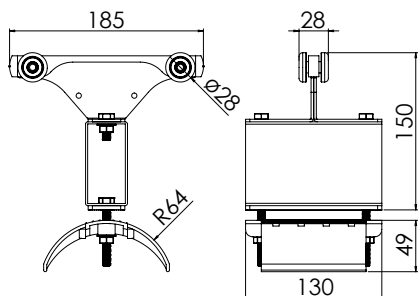

MATERIAL	PESO
Cuerpo acero cincado Tubo acero cincado Bandeja poliamida 6.6 + Fibra de vidrio Rodamientos a bolas de acero Ø28 Parachos de poliamida	1,071 kg.

Carga admisible: 35 kg.
Opción con bandeja en chapa cincada:
Ref. RG4006CH

TOPE FINAL Ref. RG4007MS

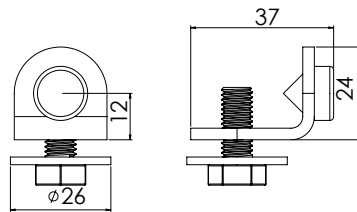

MATERIAL	PESO
Acero cincado Tope caucho	0,050 kg.

TOPE BUCLE Ref. RG4008

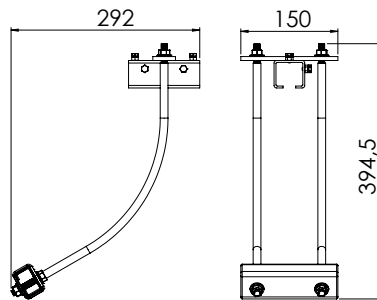

MATERIAL	PESO
Cuerpo acero cincado Tope de poliamida 6.6 + Fibra de vidrio Varilla de acero roscada con funda de plástico transparente	1,525 kg.

BRAZO DE ARRASTRE Ref. RG4014

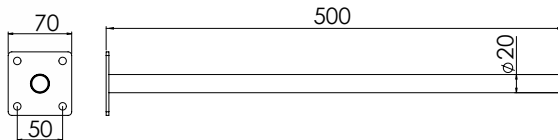
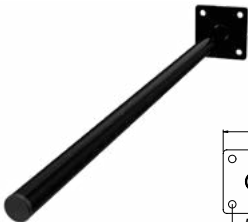

MATERIAL	PESO
Tubo acero decapado pintado Chapa de acero S235 pintada Contera PVC	0,452 kg.

SOPORTE A PARED Ref. RG20MX

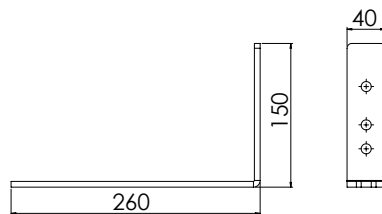

MATERIAL	PESO
RG20MX-1 Acero pregalvanizado espesor 4mm	0,42 kg.
RG20MX-2 Acero cincado espesor 6mm	0,63 kg.

CARRO PORTADOR Ref. RG4086

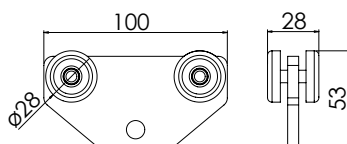

MATERIAL	PESO
Cuerpo de Aluminio Rodamientos a bolas de acero $\phi 28$	0,166 kg.

Carga admisible: 35 kg.

Carros Serie 40 con bandeja TIPO A

PAQUETE MÁXIMO: L x H = 56 x 15 mm.

CARGA MÁXIMA: 35 kg. por carro

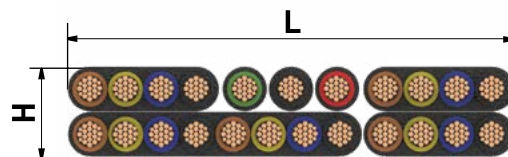

CARRO FIJO Ref. RG4104

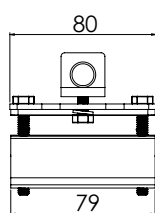
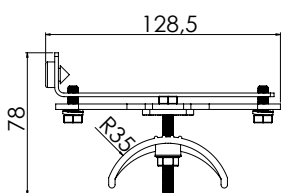
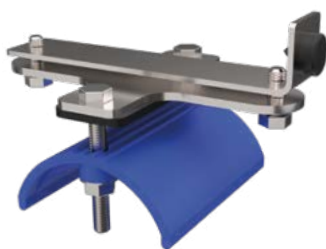

MATERIAL

Cuerpo acero cincado
Bandeja poliamida 6.6 +
Fibra de vidrio
Tope caucho

PESO

0,250 kg.

Carga admisible: 35 kg.
Opción con bandeja en chapa cincada:
Ref. RG4104CH

CARRO INTERMEDIO Ref. RG4105

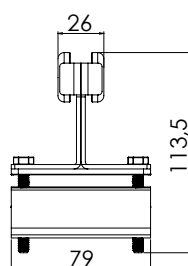
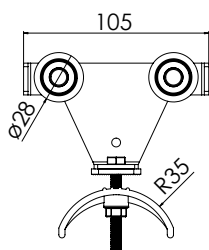

MATERIAL

Cuerpo acero cincado
Bandeja poliamida 6.6 +
Fibra de vidrio
Rodamientos a bolas de acero Ø28

PESO

0,339 kg.

Carga admisible: 35 kg.
Opción con bandeja en chapa cincada:
Ref. RG4105CH

CARRO ARRASTRADOR Ref. RG4106

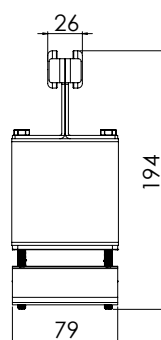
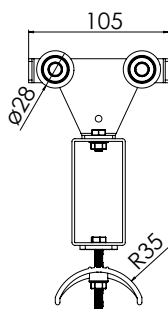

MATERIAL

Cuerpo acero cincado
Tubo acero cincado
Bandeja poliamida 6.6 +
Fibra de vidrio
Rodamientos a bolas de acero Ø28

PESO

0,620 kg.

Carga admisible: 35 kg.
Opción con bandeja en chapa cincada:
Ref. RG4106CH

CARRO ARRASTRADOR BOTONERA CAJA DE BORNAS 24 POLOS Ref. RG4109

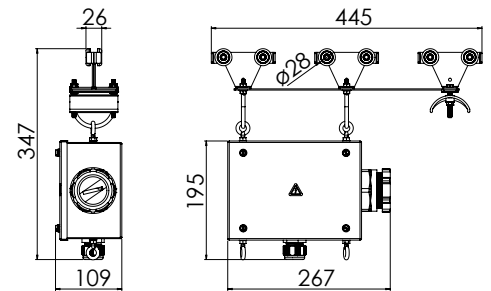
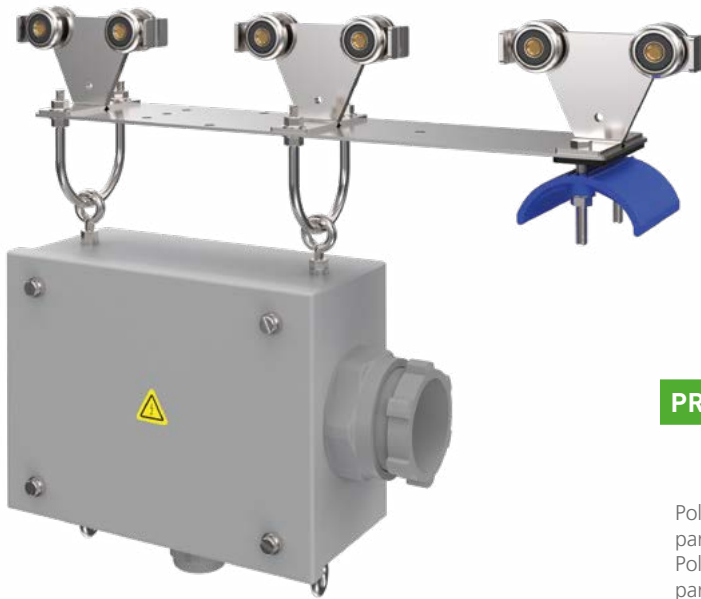

PRENSAESTOPAS	MATERIAL	PESO
Poliamida PG48 para cable plano Poliamida PG21 para cable botonera	Cuerpo acero cincado Bandeja poliamida 6.6 + Fibra de vidrio Rodamientos a bolas de acero Ø28 Caja metálica RGKM-3, de 220x163x102 mm y pintura gofrada RAL7035 24 bornas en perfil Ω	3,815 kg.

Opción con bandeja en chapa cincada:
Ref. RG4109CH

CARRO ARRASTRADOR BOTONERA ENCHUFE RÁPIDO 16 POLOS Ref. RG4110SC

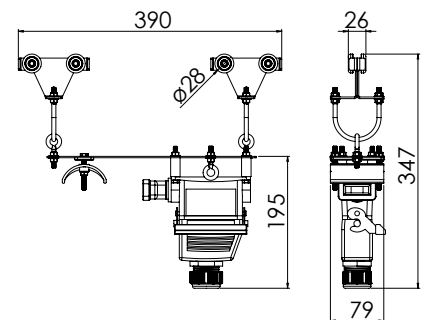
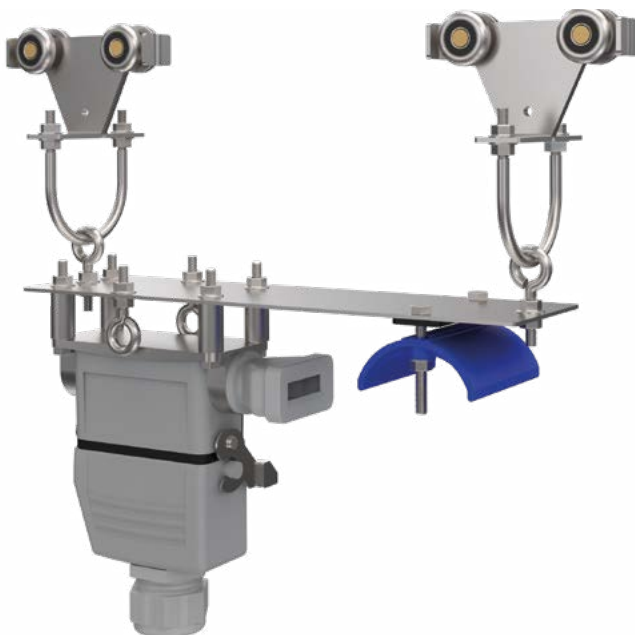

PRENSAESTOPAS	MATERIAL	PESO
Metálico macho - hembra normalizado de 16 polos	Cuerpo acero cincado Bandeja poliamida 6.6 Rodamientos a bolas de acero Ø28	2,100 kg.

Opción con bandeja en chapa cincada:
Ref. RG4110SCCH

CARRO ARRASTRADOR BOTONERA CAJA + ENCHUFE RÁPIDO:

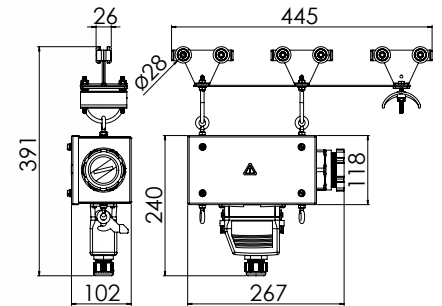

ENCHUFE RÁPIDO	PRENSAESTOPAS	MATERIAL	PESO
Metálico macho - hembra normalizado de 16 ó 24 polos	Poliamida PG48 para cable plano	Cuerpo acero cincado Bandeja poliamida 6.6 + Fibra de vidrio Rodamientos a bolas de acero Ø28 Caja metálica RGKM-4 o RGKM-5, de 220x118x102 mm y pintura gofrada RAL7035.	16 polos 3,660 kg. 24 polos 3,830 kg.

16 Polos: RG4110, con caja RGKM-4

24 Polos: RG4111, con caja RGKM-5

Opción con bandeja en chapa cincada: Ref. RG4110CH – Ref. RG4111CH

DESCRIPCIÓN ESQUEMÁTICA DE MONTAJE Serie 40

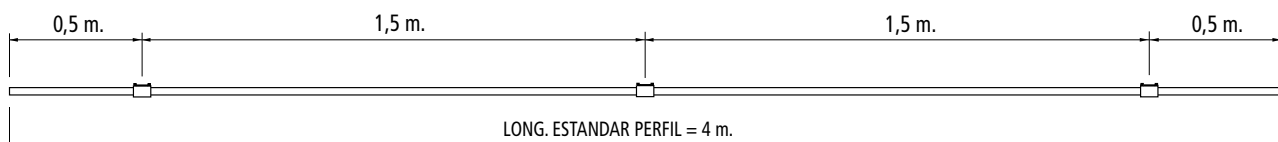

Soportes a colocar aprox. cada 1,5 m.

SOPORTE UNIVERSAL

Ref. RG4013

Para vigas con alas de espesor ≤ 10 mm. **Peso:** 1,990 kg.

Ref. RG4023

Para vigas con alas de espesor entre 10 y 20 mm. **Peso:** 2,030 kg.

Ref. RG4033

Para vigas con alas de espesor entre 20 y 30 mm. **Peso:** 2,180 kg.

1 Tramo 500 mm. de perfil Ref. RG4001

2 1 Soporte regulable Ref. RG4003R

3 2 Uñas de fijación



UÑAS DE FIJACIÓN Ref. RG8012

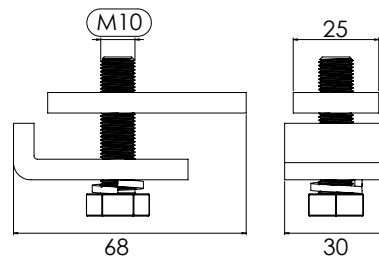

ALA	PESO
≤ 10 mm.	0,180 kg.

Para conjunto RG4013

UÑAS DE FIJACIÓN Ref. RG8021

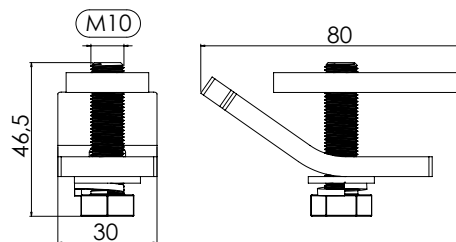

ALA	PESO
$10 < Ala \leq 20$ mm.	0,200 kg.

Para conjunto RG4023

UÑAS DE FIJACIÓN Ref. RG8030

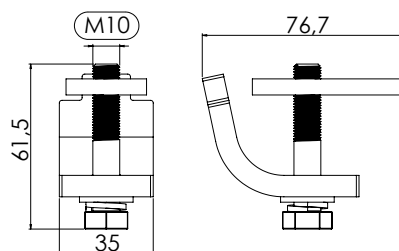

ALA	PESO
$20 < Ala \leq 30$ mm.	0,277 kg.

Para conjunto RG4033

Disponemos de Soportes universales dobles para sustentar mando y fuerza a la vez. Consultar.

SISTEMA PARA SOLDAR SERIE 40 Ref. RG4015

- 1 Tramo 500 mm. de perfil Ref. RG4001
- 2 1 Ménsula para soldar Ref. RG4016
- 3 1 Brida de fijación a ménsula Ref. RG4017
- 4 1 Soporte regulable Ref. RG4003R

Peso: 2,570 kg.

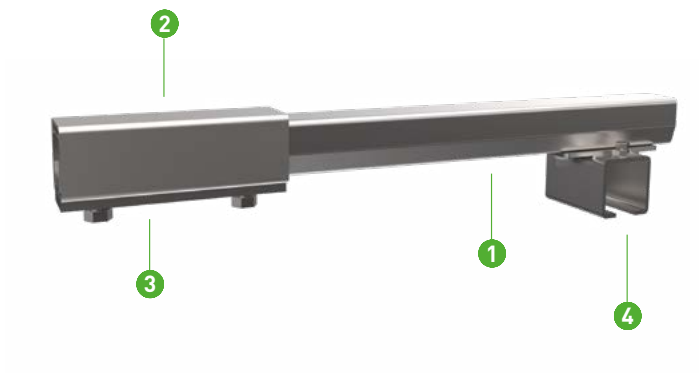

MÉNSULA PARA SOLDAR Ref. RG4016

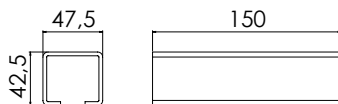

MATERIAL	PESO
Acero al carbono	0,486 kg.

Se suministra sin recubrimiento permitiendo ser soldada a un elemento estructural de acero

BRIDA DE FIJACIÓN Ref. RG4017

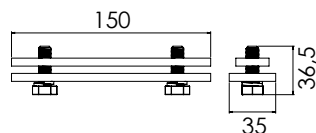

MATERIAL	PESO
Acero pregalvanizado, acero cincado y tornillería de acero cincado	0,461 kg.

Permite fijar el tramo de perfil a la ménsula RG4016

Serie 35



La Serie 35 es un Sistema Festón de carros portables orientado a instalaciones con tramos curvos y rectos, y para aquellos recorridos que requieran una mayor velocidad. Además, está disponible en acero inoxidable, lo que la hace especialmente indicada para instalaciones que se encuentran en condiciones más extremas. Está homologada para instalaciones ATEX, con un diseño exclusivo que permite trabajar en ambientes inflamables proporcionando al cliente toda la tranquilidad y seguridad.

Este producto destaca por el exclusivo diseño del perfil, en forma de rombo, que lo hace una elección ideal para el uso en ambientes con alto grado de suciedad y polvo.



RG Serie 35

Indicada para instalaciones con curvas (de radio mínimo 1 m.) y recorridos con velocidad elevada (hasta 30 m/min en tramos rectos y 20 m / min en tramos curvos).

PAQUETE MÁXIMO:	L x H = 56 x 15 mm.
CARGA MÁXIMA:	12 kg. por carro
LONGITUD DE PERFILES:	3 m.

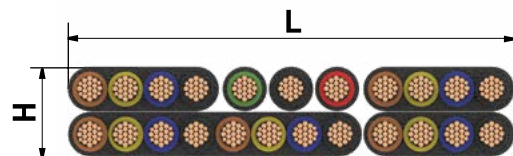

PERFIL DE RODADURA Ref. RG3501R

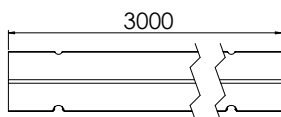
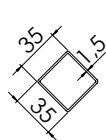

MATERIAL	PESO
Acero galvanizado	1,61 kg/m.

Longitud barras: 3 m.

EMPALME Ref. RG3502R

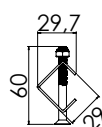
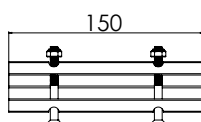

MATERIAL	PESO
Acero pregalvanizado	0,168 kg.

SOPORTE Ref. RG3503R

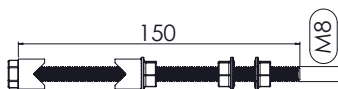

MATERIAL	PESO
Acero cincado Casquillos aluminio	0,079 kg.

CARRO FIJO Ref. RG3504R

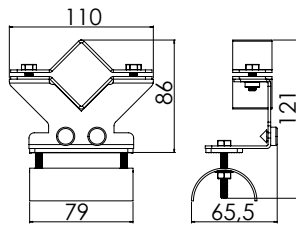

MATERIAL	PESO
Acero cincado Tope de caucho Bandeja de aluminio	0,259 kg.

Carga admisible: 12 kg.

CARRO INTERMEDIO Ref. RG3505R

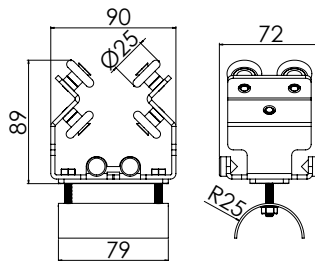

MATERIAL	PESO
Acero cincado Tope de caucho Rodamientos a bolas de acero Ø25 Bandeja de aluminio	0,502 kg.

Carga admisible: 12 kg.

CARRO DE ARRASTRE Ref. RG3506R

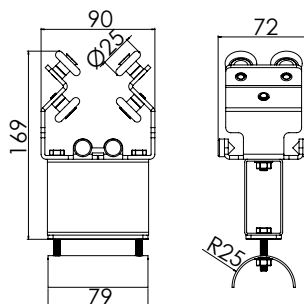

MATERIAL	PESO
Acero cincado Tope de caucho Rodamientos a bolas de acero Ø25 Bandeja de aluminio	0,672 kg.

Carga admisible: 12 kg.

Con características morfológicas y funcionales similares a la Serie 35, pero a su vez diseñada para trabajar en atmósferas explosivas. Cumple los requisitos EX IIGDcT6T85° C.

PAQUETE MÁXIMO:	L x H = 56 x 15 mm.
CARGA MÁXIMA:	12 kg. por carro
LONGITUD DE PERFILES:	3 m.

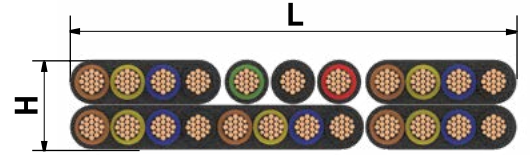

PERFIL DE RODADURA Ref. RG3501R-EX

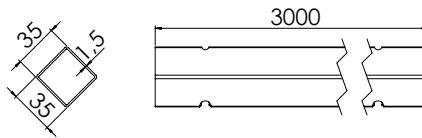

PESO

1,61 kg/m.

Longitud barras: 3 m.

EMPALME Ref. RG3502R-EX

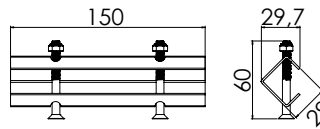

PESO

0,168 kg.

SOPORTE Ref. RG3503R-EX

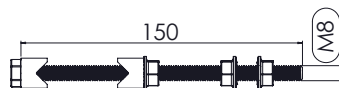

PESO

0,079 kg.

CARRO FIJO Ref. RG3504R-EX

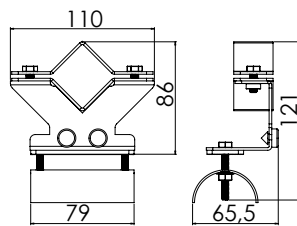

PESO
0,259 kg.
Carga admisible: 12 kg.

CARRO INTERMEDIO Ref. RG3505R-EX

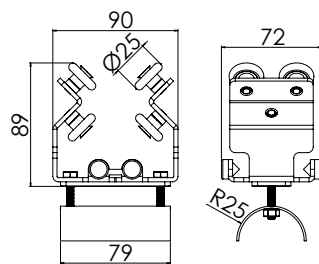

PESO
0,502 kg.
Carga admisible: 12 kg.

CARRO DE ARRASTRE Ref. RG3506R-EX

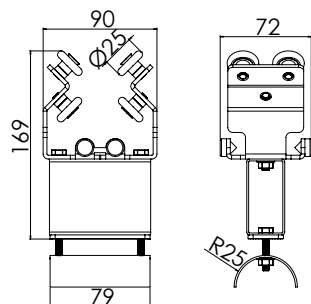

PESO
0,672 kg.
Carga admisible: 12 kg.

Serie indicada para instalaciones con curvas donde haya que transportar cargas por carro superiores a 12 kg. Para atmósferas explosivas disponemos de la misma serie en ATEX.

PAQUETE MÁXIMO: L x H = 90 x 30 mm.
 CARGA MÁXIMA: 35 kg. por carro
 LONGITUD DE PERFILES: 3 m.

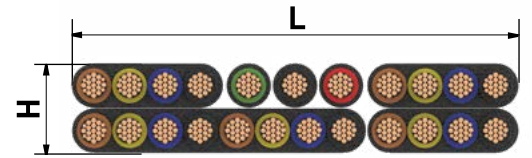

CARRO FIJO Ref. RG3504RB

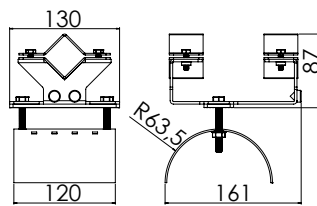

MATERIAL	PESO
Bandeja de acero pintado Tope caucho	1,250 kg.

Carga admisible: 35 kg.

CARRO INTERMEDIO Ref. RG3505RB

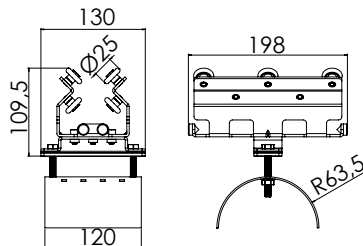

MATERIAL	PESO
Acero pintado Tope caucho Rodamientos a bolas de acero Ø25 Bandeja de acero pintado	1,798 kg.

Carga admisible: 35 kg.

CARRO DE ARRASTRE Ref. RG3506RB

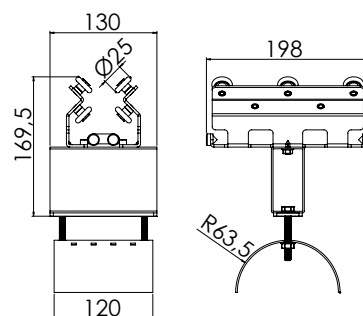

MATERIAL	PESO
Acero pintado Tope caucho Rodamientos a bolas de acero Ø25 Bandeja de acero pintado	2,263 kg.

Carga admisible: 35 kg.

TOPE FINAL Ref. RG3507R

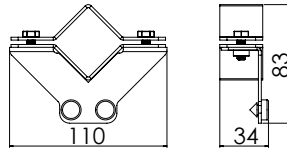

MATERIAL	PESO
Acero galvanizado Tope caucho	0,139 kg.

Existe la posibilidad de fabricarlo en inox (añadiendo la terminación -SS al código), o antideflagrante (añadiendo la terminación -EX)

BRAZO DE ARRASTRE Ref. RG3514

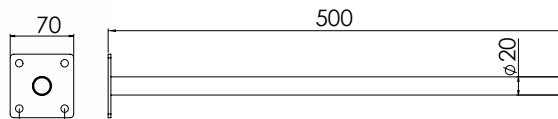
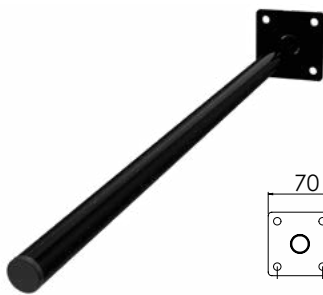

MATERIAL	PESO
Tubo acero decapado pintado Chapa de acero S235 pintada Contera PVC	0,452 kg.

Existe la posibilidad de fabricarlo en inox (añadiendo la terminación -SS al código), o antideflagrante (añadiendo la terminación -EX)

SOPORTE A PARED Ref. RG20MX

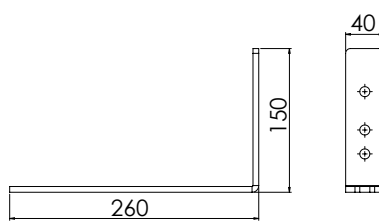

MATERIAL	PESO
RG20MX-1 Acero pregalvanizado espesor 4mm	0,42 kg.
RG20MX-2 Acero cincado espesor 6mm	0,63 kg.

Existe la posibilidad de fabricarlo en inox (añadiendo la terminación -SS al código), o antideflagrante (añadiendo la terminación -EX)

DESCRIPCIÓN ESQUEMÁTICA DE MONTAJE Serie 35



*Disponible en acero inoxidable.
Radio mínimo de curvado: 1 m.*

Instalaciones sobre Perfiles Normalizados

IPN - IPE - HEB - HEA - HEM - S

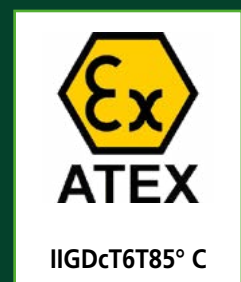

IPN - IPE - HEB - HEA - HEM - S

Ruedan directamente sobre perfiles normalizados **IPN, IPE, HEB, HEA, HEM** o **S**. Las posibles combinaciones de perfiles de rodadura con ruedas, así como con número y tipo de bandejas portacables, permiten obtener múltiples referencias diferentes.

Carros y bridas también disponibles en acero inoxidable, lo que las hace apropiadas para trabajar en atmósferas explosivas. Cumple los requisitos EX IIGDcT6T85° C.

Existe la posibilidad de aumentar el recubrimiento de los carros para instalaciones en ambientes agresivos

BANDEJAS PORTACABLES METÁLICAS



BANDEJAS ESTÁNDAR					
TIPO	RADIO	LONGITUD ESTÁNDAR	PAQUETE MÁXIMO	MATERIAL	REFERENCIA
ACH	30,0	79	56x15	ALUMINIO	RG-BACH-80AL
				ACERO INOX	RG-BACH-80-INOX
				ACERO ZINCADO	RG-BACH-80
BCH	63,5	120	92x30	ACERO PINTADO	RG-BBCH-120
				ACERO INOX PINT	RG-BBCHSS-120
				ATEX	RG-BBCHEX-120
E	80,0	190	150x30	ACERO PINTADO	RG-BE-190
				ACERO INOX PINT	RG-BESS-190
				ATEX	RG-BEEX-190
F	100,5	190	150x30	ACERO PINTADO	RG-BF-190
				ACERO INOX PINT	RG-BFSS-190
				ATEX	RG-BFEX-190
G	137,5	190	150x30	ACERO PINTADO	RG-BG-190
				ACERO INOX PINT	RG-BGSS-190
				ATEX	RG-BGEX-190
H	185,0	190	150x30	ACERO PINTADO	RG-BH-190
				ACERO INOX PINT	RG-BHSS-190
				ATEX	RG-BHEX-190
I	200,0	190	150x30	ACERO PINTADO	RG-BI-190
				ACERO INOX PINT	RG-BISS-190
				ATEX	RG-BIEX-190
J	210,0	190	150x30	ACERO PINTADO	RG-BJ-190
				ACERO INOX PINT	RG-BJSS-190
				ATEX	RG-BJEX-190
K	250,0	190	150x30	ACERO PINTADO	RG-BK-190
				ACERO INOX PINT	RG-BKSS-190
				ATEX	RG-BKEX-190

Posibilidad de fabricar bandejas de cualquier tamaño y acabado en función de las necesidades de cada instalación

BANDEJAS PORTACABLES DE POLIAMIDA

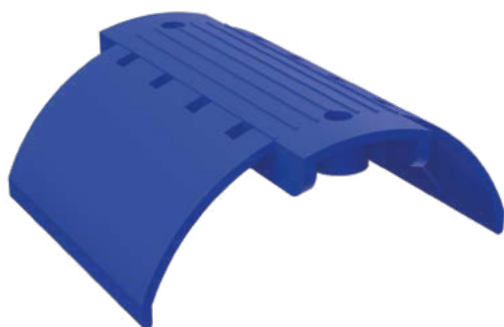

REF. BANDEJA	CÓDIGO	PAQUETE MÁX. LXH (mm.)	CARGA MÁX. (Kg.)
RG - BA - 80	A	56 x 15	20
RG - BB1 - 130	B1	92 x 30	50
RG - BC - 250	C	182 x 30	75
RG - BD - 250	D	182 x 40	100

Material:

- Poliamida 6.6 (Bandeja ref. A)
- Poliamida 6.6 + Fibra de vidrio (Bandejas ref. B1, C y D)

IPN - IPE - HEB - HEA - HEM - S

RUEDAS PARA CARROS



REF. RUEDA	CÓDIGO	DIÁM. RUEDA (mm.)	VELOCIDAD MÁX. (m/min.)
RG - RC - 50	50	50	80
RG - RG - 85	85	85	120
RG-RC-120PU	120	120	230

Fabricadas en acero templado, con rodamientos a bolas de acero y lubricación de por vida

CODIFICACIÓN - INTERPRETACIÓN DE LAS REFERENCIAS

CARROS ESTÁNDAR QUE POSEEN UNA SOLA BANDEJA (Sólo aplicable a Serie 50)	SIGLAS RG	CÓDIGO DE RUEDA	TIPO Y TAMAÑO DE PERFIL (2 o 3 caracteres)	TIPO DE BANDEJA (1 o 2 caracteres)	RODILLOS (Colocar R sólo si posee rodillos inferiores)	GUIÓN	TIPO DE CARRO (4 fijo, 5 intermedio, 6 arrastrador)	GUIÓN	MATERIAL Y ACABADO (SS inox pintado, EX atex)
	RG	50	XXX	X	R	-	X	-	XX

Los carros de este tipo se referencian del siguiente modo:

RG + código de la rueda (siempre 50) + tipo y tamaño de perfil (2 o 3 caracteres) + tipo de bandeja (1 o 2 caracteres) + R (sólo si lleva rodillos inferiores) + guion + tipo de carro (números 4, 5 o 6) + guion + material y acabado (SS para inox y pintura, EX para atex, no poner nada si es acero pintado).

EJEMPLOS

Ref. **RG5008A-5**: Carro intermedio con ruedas de diámetro 50, para perfil IPN 80, con bandeja A de poliamida, fabricado en acero pintado

Ref. **RG50E12GR-5-EX**: Carro intermedio con ruedas de diámetro 50, para perfil IPE 120, con bandeja G, fabricado en acero inoxidable y acabado natural.

CARROS A MEDIDA FORMADOS POR VARIAS BANDEJAS	SIGLAS RG	CÓDIGO DE RUEDA (2 o 3 caracteres)	TIPO Y TAMAÑO DE PERFIL (2 o 3 caracteres)	GUIÓN	COMBINACION DE BANDEJAS, RODILLOS Y ACABADO (Nº correlativo)	GUIÓN	TIPO DE CARRO (4 fijo, 5 intermedio, 6 arrastrador)
	RG	XX	XXX	-	XX	-	X

Los carros de este tipo se referencian del siguiente modo:

RG + código de la rueda + tipo y tamaño de perfil (2 o 3 caracteres) + tipo de bandeja (1 o 2 caracteres) + R (sólo si lleva rodillos inferiores) + guion + tipo de carro (números 4, 5 o 6) + guion + material y acabado (SS para inox y pintura, EX para atex, no poner nada si es acero pintado).

EJEMPLOS

Ref. **RG85S06-04-6**: Carro arrastrador con ruedas de diámetro 85, para perfil S 6, con la combinación de bandejas, rodillos y acabado correlativa para la serie 85 N°4, fabricado en acero pintado

Ref. **RG120N18-06-5**: Carro intermedio con ruedas de diámetro 120, para perfil IPN 180, con la combinación de bandejas, rodillos y acabado correlativa para la serie 120 N°6, fabricado en acero inoxidable para atmósferas explosivas"



Serie 50

La Serie 50 es un sistema de carros portacables pensado para ofrecer soluciones a la medida de nuestros clientes. Estos carros ruedan sobre perfiles normalizados. Tienen un diseño exclusivo seleccionado cuidadosamente, partiendo de los requisitos impuestos por el cliente. Están disponibles en acero al carbono y en acero inoxidable lo que la hace indicada para instalaciones en ambientes agresivos y atmósferas explosivas. Está homologada para instalaciones ATEX. Suelen estar instalados en empresas portuarias y grandes empresas metalúrgicas de todo el mundo donde las condiciones ambientales son extremas.

Las posibles combinaciones entre perfiles de rodadura, número y tipo de bandejas portacables, así como de acabados y materia prima, hacen que para esta serie se obtengan múltiples referencias. Este tipo de carros puede llegar a soportar cargas de hasta 80 kg.



RG Serie 50 A

Ref. RG5008A, para rodar en perfil IPN 80, fabricados en acero cincado, con ruedas de Ø50 mm y bandeja tipo A. Para atmósferas explosivas disponemos de la serie 50 EX I2GDcT6T85° C.

PAQUETE MÁXIMO: L x H = 56 x 15 mm.

CARGA MÁXIMA: 20 kg. por carro

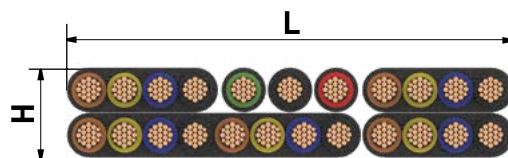

CARRO FIJO Ref. RG5008A-4

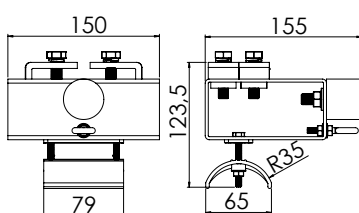

MATERIAL	PESO
Cuerpo de acero cincado	2,250 kg.
Bandeja poliamida 6.6	
Tope caucho	

Existe la posibilidad de fabricarlo en inox (añadiendo la terminación -SS al código), o antideflagrante (añadiendo la terminación -EX)''

CARRO INTERMEDIO Ref. RG5008A-5

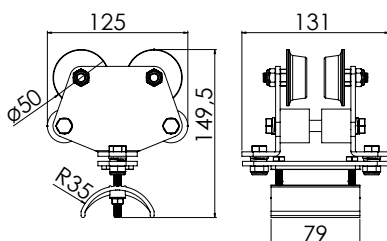

MATERIAL	PESO
Cuerpo acero cincado Ø50	1,550 kg.
Ruedas en acero templado con rodamiento a bolas	
Rodillos anticabeceo en Ertalon	
Bandeja poliamida 6.6	

Existe la posibilidad de fabricarlo en inox (añadiendo la terminación -SS al código), o antideflagrante (añadiendo la terminación -EX)''

CARRO INTERMEDIO Ref. RG5008A-6

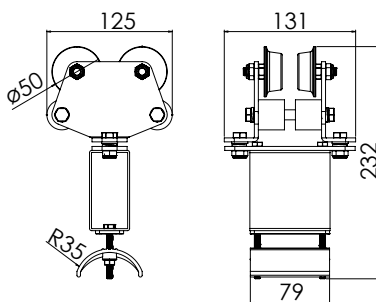

MATERIAL	PESO
Cuerpo acero cincado Ø50	1,840 kg.
Ruedas en acero templado con rodamiento a bolas	
Rodillos anticabeceo en Ertalon	
Bandeja poliamida 6.6	

Existe la posibilidad de fabricarlo en inox (añadiendo la terminación -SS al código), o antideflagrante (añadiendo la terminación -EX)''

Ref. RG5008NB, para rodar en perfil IPN 80, fabricados en acero pintado, con ruedas de Ø50 mm y bandeja tipo B. Para atmósferas explosivas disponemos de la serie 50 EX II2GDcT6T85° C.

PAQUETE MÁXIMO: L x H = 90 x 30 mm.
 CARGA MÁXIMA: 35 kg. por carro

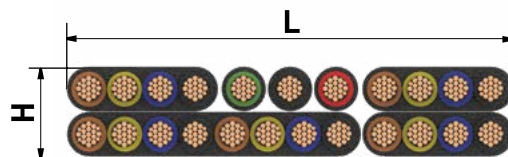

CARRO FIJO Ref. RG5008NBCH-4

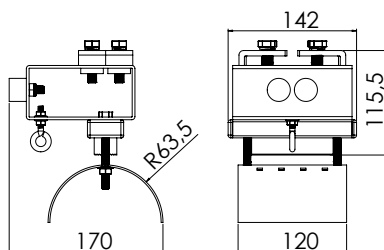

MATERIAL	PESO
Cuerpo de acero pintado	2,658 kg.
Bandeja de acero pintado	
Topes de caucho	

Existe la posibilidad de fabricarlo en inox (añadiendo la terminación -SS al código), o antideflagrante (añadiendo la terminación -EX)

También existe con bandeja de poliamida.

CARRO INTERMEDIO Ref. RG5008NBCH-5

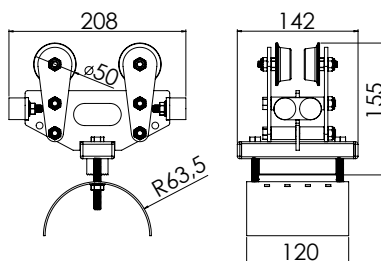

MATERIAL	PESO
Cuerpo de acero pintado	2,543 kg.
Bandeja de acero pintado	
Topes de caucho	
Rodamientos a bolas de acero Ø50	

Existe la posibilidad de fabricarlo en inox (añadiendo la terminación -SS al código), o antideflagrante (añadiendo la terminación -EX)

También existe con bandeja de poliamida.

CARRO ARRASTRADOR Ref. RG5008NBCH-6

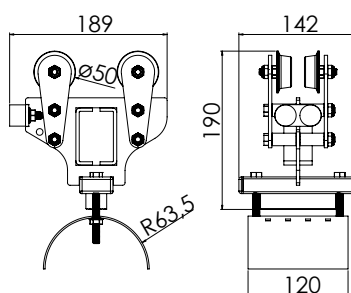

MATERIAL	PESO
Cuerpo de acero pintado	2,978 kg.
Bandeja de acero pintado	
Topes de caucho	
Rodamientos a bolas de acero Ø50	

Existe la posibilidad de fabricarlo en inox (añadiendo la terminación -SS al código), o antideflagrante (añadiendo la terminación -EX)

También existe con bandeja de poliamida.

Ref. RG5008NC, para rodar en perfil IPN 80, fabricados en acero pintado, con ruedas de Ø50 mm y bandeja tipo C.
Para atmósferas explosivas disponemos de la serie 50 EX IICGDCT6T85° C.

PAQUETE MÁXIMO: L x H = 182 x 30 mm.

CARGA MÁXIMA: 50 kg.

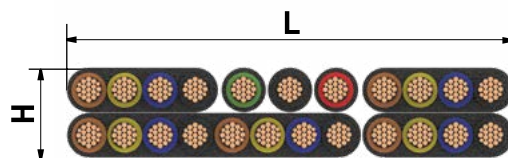

CARRO FIJO Ref. RG5008NC-4

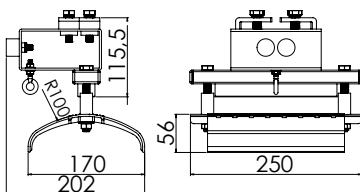

MATERIAL

Cuerpo de acero pintado
Bandeja de poliamida
Topes de caucho

PESO

2,68 kg.

Existe la posibilidad de fabricarlo en inox (añadiendo la terminación -SS al código), o antideflagrante (añadiendo la terminación -EX)

CARRO INTERMEDIO Ref. RG5008NC-5

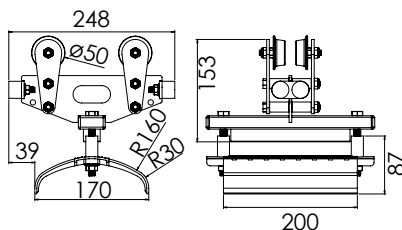

MATERIAL

Cuerpo de acero pintado
Bandeja de poliamida
Topes de caucho
Rodamientos a bolas de acero Ø50

PESO

3,42 kg.

Existe la posibilidad de fabricarlo en inox (añadiendo la terminación -SS al código), o antideflagrante (añadiendo la terminación -EX)

CARRO INTERMEDIO Ref. RG5008NC-6

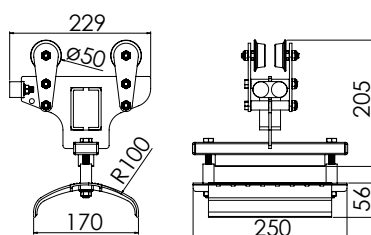

MATERIAL

Cuerpo de acero pintado
Bandeja de poliamida
Topes de caucho
Rodamientos a bolas de acero Ø50

PESO

3,55 kg.

Existe la posibilidad de fabricarlo en inox (añadiendo la terminación -SS al código), o antideflagrante (añadiendo la terminación -EX)

Ref. RG5008F, para rodar en perfil IPN 80, fabricados en acero pintado, con ruedas de Ø50 mm y bandeja tipo F.
 Para atmósferas explosivas disponemos de la serie 50 EX I2GDct6T85° C.

PAQUETE MÁXIMO: L x H = 150 x 30 mm.
 CARGA MÁXIMA: 50 kg.

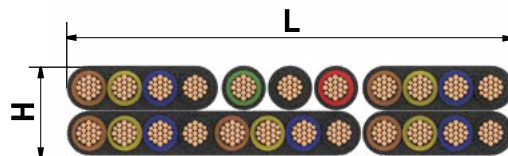

CARRO FIJO Ref. RG5008F-4

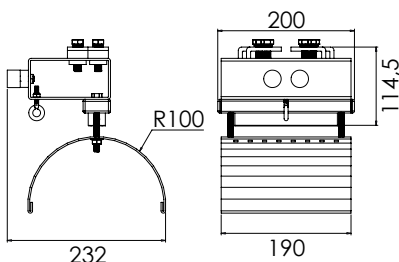

MATERIAL	PESO
Cuerpo de acero pintado	4,12 kg.
Bandeja de acero pintado	
Topes de caucho	

Existe la posibilidad de fabricarlo en inox (añadiendo la terminación -SS al código), o antideflagrante (añadiendo la terminación -EX)

CARRO INTERMEDIO Ref. RG5008F-5

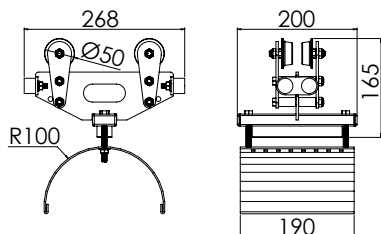

MATERIAL	PESO
Cuerpo de acero pintado	3,31 kg.
Bandeja de acero pintado	
Topes de caucho	
Rodamientos a bolas de acero Ø50	

Existe la posibilidad de fabricarlo en inox (añadiendo la terminación -SS al código), o antideflagrante (añadiendo la terminación -EX)

CARRO INTERMEDIO Ref. RG5008F-6

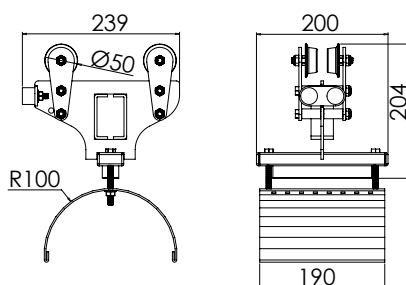

MATERIAL	PESO
Cuerpo de acero pintado	4,21 kg.
Bandeja de acero pintado	
Topes de caucho	
Rodamientos a bolas de acero Ø50	

Existe la posibilidad de fabricarlo en inox (añadiendo la terminación -SS al código), o antideflagrante (añadiendo la terminación -EX)

SOPORTE A PARED Ref. RG20MX

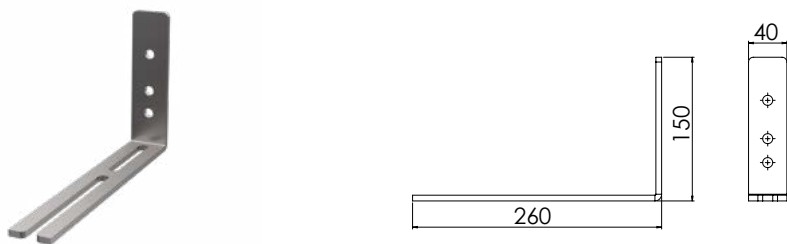

MATERIAL	PESO
RG20MX-1 Acero pregalvanizado espesor 4mm	0,42 kg.
RG20MX-2 Acero cincado espesor 6mm	0,63 kg.

CADENA DE TIRO Ref. RGCT-Ø-L

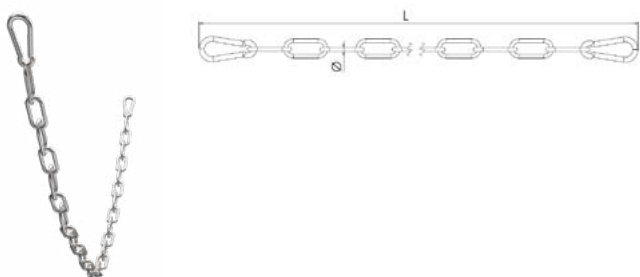

MATERIAL	DIÁMETRO (Ø)	LONGITUD (L)
Acero cincado	Variable en función de la velocidad del carro y de su carga	Condicionada a la longitud total del bucle

Existe la posibilidad de fabricarlo en inox, añadiendo la terminación -SS al código

BRIDA EN BUCLE Ref. RGB-XXX

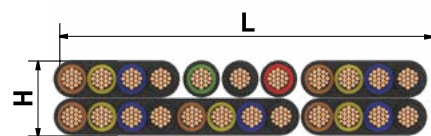
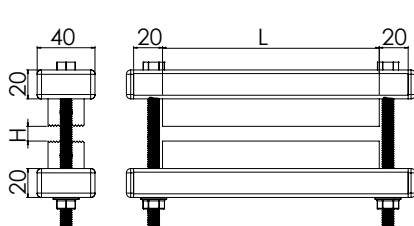

REF.	PAQUETE MÁXIMO
RGB90	L x H = 90 x 30 mm.
RGB150	L x H = 150 x 30 mm.
RGB300	L x H = 300 x 30 mm.
RGBN-90	L x H = 90 x 30 mm.

Existe la posibilidad de fabricarlo en inox (añadiendo la terminación -SS al código), o antideflagrante (añadiendo la terminación -EX)

DESCRIPCIÓN ESQUEMÁTICA DE MONTAJE Serie 50



Serie 85, 120

Las series 85 y 120, al igual que la serie 50, han sido creadas para ofrecer soluciones a medida según las necesidades de nuestros clientes. Estos carros ruedan sobre perfiles normalizados. Se pueden fabricar carros de uno, dos y hasta tres pisos de bandejas, dependiendo de la cantidad de cables a transportar. Pueden llegar a soportar una carga de hasta 250 kg. Además, éstos carros ofrecen una amplia gama de acabados para fabricarlos a gusto del consumidor. Están homologados para instalaciones ATEX, cumpliendo los requisitos EX IIGDcT6T85° C.

A continuación se muestran algunos de los proyectos realizados por Gasori S.L para empresas de todo el mundo.



RG85S06-06

Carros realizados en acero S275 decapado, acabado con imprimación + pintura RAL1011 AMARILLO LISO, y tornillería en acero Inoxidable.

Diseñados para rodar en perfiles tipo IPS 06, para lo que disponen de 4 ruedas de Ø85 de acero cincado y rodillos laterales e inferiores que evitan rebotes y desviaciones excesivas.

Disponen de dos bandejas superiores tipo G3, de radio 137,5 mm y capacidad para un paquete de cables de hasta 200x30 mm, y dos bandejas inferiores tipo F, de radio 100,5 mm y capacidad para un paquete de cables de hasta 150x30 mm. Ambas llevan topes laterales para evitar que los paquetes de cables dejen de apoyar en las bandejas.

El sistema de fijación a perfil del carro fijo se realiza mediante atornillado del mismo, y el carro de arrastre admite un brazo de arrastre de anchura hasta 70 mm.

RG120N16-03

Carros realizados en acero inoxidable AISI304/316, acabado con imprimación + pintura RAL2004 NARANJA LISO, y tornillería en acero Inoxidable.

Diseñados para rodar en perfiles tipo IPN 160, para lo que disponen de 4 ruedas de Ø120 de acero cincado y cubierta de poliuretano, y rodillos laterales e inferiores que evitan rebotes y desviaciones excesivas.

Dispone de dos bandejas tipo J3, de radio 205 mm y capacidad para un paquete de cables de hasta 90x35 mm. Llevan topes laterales para evitar que los paquetes de cables dejen de apoyar en las bandejas.

El sistema de fijación a perfil del carro fijo se realiza mediante atornillado del mismo, y el carro de arrastre admite un brazo de arrastre de diámetro hasta 30 mm.

RG85S06-01



Carros realizados en acero S275 decapado, acabado con imprimación + pintura RAL2004 NARANJA LISO, y tornillería en acero Inoxidable.

Diseñados para rodar en perfiles tipo IPS 06, para lo que disponen de 4 ruedas de Ø85 de acero cincado y rodillos laterales e inferiores que evitan rebotes y desviaciones excesivas.

Disponen de dos bandejas superiores tipo G, de radio 137,5 mm y capacidad para un paquete de cables de hasta 150x30 mm, y dos bandejas inferiores tipo F, de radio 100,5 mm y capacidad para un paquete de cables de hasta 150x30 mm.

RG120N18-07 (ATEX)

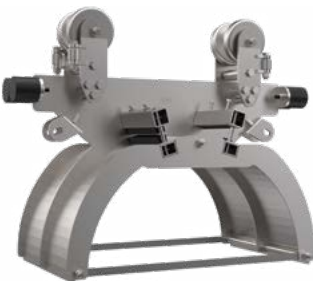

Carros realizados en acero inoxidable AISI304/316, y tornillería en acero Inoxidable.

Diseñados para rodar en perfiles tipo IPN 180, para lo que disponen de 4 ruedas de Ø120 de acero cincado y cubierta de 8 mm en poliuretano. Este recubrimiento permite clasificar el diseño como Anti-Deflagrante. Llevan además rodillos laterales e inferiores de acero inoxidable que evitan rebotes y desviaciones excesivas.

Dispone de dos bandejas tipo P, de radio 325 mm y capacidad para un paquete de cables de hasta 160x35 mm. Ambas llevan topes laterales para evitar que los paquetes de cables dejen de apoyar en las bandejas.

RG120N20-01



Carros realizados en acero S275 decapado, acabado con imprimación + pintura RAL3001 ROJO LISO, y tornillería en acero Inoxidable.

Diseñados para rodar en perfiles tipo IPN 200, para lo que disponen de 4 ruedas de Ø120 de acero cincado, y rodillos laterales e inferiores que evitan rebotes y desviaciones excesivas.

Disponen de dos bandejas superiores tipo J, de radio 210 mm y capacidad para un paquete de cables de hasta 150x35 mm, y dos bandejas inferiores tipo H, de radio 185 mm y capacidad para un paquete de cables de hasta 150x30 mm.

Posee además un sistema que permite acoplar/desacoplar el cuerpo inferior del carro (bandejas y cableado) una vez montado el cuerpo principal en la viga de rodadura

RG120S12-01



Carros realizados en acero S275 decapado, acabado con imprimación + pintura RAL6024 VERDE LISO, y tornillería en acero Inoxidable.

Diseñados para rodar en perfiles tipo IPS 12, para lo que disponen de 6 ruedas de Ø120 de acero cincado y cubierta de poliuretano, y rodillos laterales e inferiores que evitan rebotes y desviaciones excesivas.

Disponen de dos bandejas superiores tipo Q, de radio 550 mm y capacidad para un paquete de cables de hasta 225x40 mm, y dos bandejas inferiores tipo K, de radio 250 mm y capacidad para un paquete de cables de hasta 150x35 mm. Ambas llevan topes laterales para evitar que los paquetes de cables dejen de apoyar en las bandejas.

Elementos Comerciales

MANGUERAS CON DOS FIADORES PARA BOTONERAS



DESIGNACIÓN:	W - K
TENSIÓN ASIGNADA:	0,6 / 1 kV
CUBIERTA:	PVC según norma UNE 21123 con dos sirgas de acero laterales (fiadores)
CONDUCTORES:	Clase 5 según UNE-EN 60228. IEC 60228 en PVC numerados
TEMPERATURA MÁX. SERVICIO:	70° C

Nº CONDUCTORES x SECCIÓN	DIÁMETRO (mm)	PESO APROX. (g/m)
8x1,5	14,7	410
12x1,5	16,3	461
15x1,5	17,4	550
20x1,5	19,2	675

RADIO MÍNIMO DE CURVATURA: 10 X DIÁMETRO DEL CABLE.

MANGUERAS PLANAS

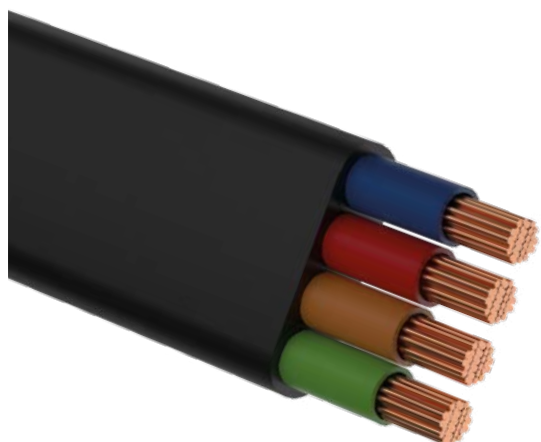

DESIGNACIÓN:	-H07VVH6-F UNE-EN 50214
TENSIÓN ASIGNADA:	450-750V
CUBIERTA:	PVC negro
CONDUCTORES:	Clase 5 según UNE-EN 60228. IEC 60228 en PVC numerados + tierra (amarillo/verde)
TEMPERATURA MÁX. SERVICIO:	0° C a 70° C

Nº CONDUCTORES x SECCIÓN	DIMENSIONES APROX (mm.) LxH	PESO APROX. (G/M)	AMP
4G1,5	14,8 x 5	132	15
4G2,5	20,2 x 6,1	206	20
4G4	23,5 x 7,6	343	27
4G6	25,5 x 7,6	425	34
4G10	31,8 x 9,6	709	48
4G16	40,5 x 11,8	1015	65
4G25	43,3 x 14,15	1890	86
8G1,5	29 x 5,3	266	14
8G2,5	36,8 x 6,1	399	20
10G1,5	38,2 x 5,3	333	13
10G2,5	46 x 7,8	517	20
12G1,5	43 x 5,3	422	11
12G2,5	53,4 x 6,1	580	19
16G1,5	64 x 5,8	696	12



RADIO MÍNIMO DE CURVATURA: 10 X ESPESOR (H)

PRENSAESTOPAS PARA MANGUERAS PLANAS

ROSCA	PARA DIMENSIONES MANGUERA				MATERIAL
	L (mm.)		H (mm.)		
	DESDE	HASTA	DESDE	HASTA	
PG 16	-	16	1	5	LATÓN POLIAMIDA
PG 21	9	21	3	8	LATÓN POLIAMIDA
PG 29	14	30	4	11,5	LATÓN POLIAMIDA
PG 36	24	40	5	11,5	LATÓN POLIAMIDA
PG 42	29	45	5	12	LATÓN POLIAMIDA
PG 48	34	50	5	12	LATÓN POLIAMIDA
M20 x 1,5	-	6	1	5	LATÓN
M25 x 1,5	9	21	3	8	LATÓN
M32 x 1,5	14	30	4	11,5	LATÓN
M40 x 1,5	24	40	4	11,5	LATÓN
M50 x 1,5	29	45	5	12	LATÓN
M63 x 1,5	34	50	5	12	LATÓN

INCORPORAN SU CORRESPONDIENTE CONTRATUERCA.



Fabricados con una mezcla de caucho que permite grandes deformaciones con alta absorción de energía. Su forma proporciona un contacto progresivo permitiendo una absorción gradual de la energía sin grandes esfuerzos instantáneos, evitando además la transmisión de ruidos y vibraciones.

Aplicación: Fin de carrera para grúas y polipastos.

TOPES PROGRESIVOS

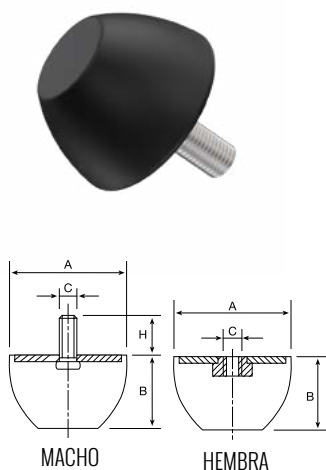

TIPO	A	B	C	H	DINÁMICA			REF.*
					CARGA (kg)	FLECHA (mm)	ENERGÍA A 1 m/s (kg·m)	
T - 25	25	20	M8	20	100	8	0,3	RG300
T - 30	30	16	M6	16	140	15	0,6	RG301
T - 50	50	20	M8	20	340	25	3	RG308
T - 50	50	35	M8	35	370	32	4	RG302
T - 50	50	20	M8	20	400	28	3,7	RG312
T - 70	72	30	M12	30	550	26	5	RG303
T - 95	95	45	M16	45	1100	37	12	RG304
T - 85	84	35	M12	35	1500	20	20	RG309
T - 120	120	45	M16	45	3000	22	34	RG305
T - 220	220	80	M24	80	15000	40	250	RG306

* AÑADIR A LA REFERENCIA "M" (MACHO) Ó "H" (HEMBRA) SEGÚN CORRESPONDA

TOPES DIÁBOLO

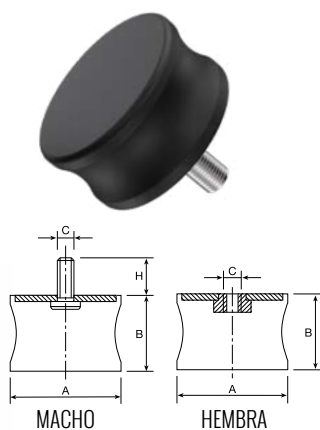

TIPO	A	B	C	H	DINÁMICA		ESTÁTICA		REF.*
					Carga Máx. (daN)	FLECHA (mm)	Carga Máx. (daN)	FLECHA (mm)	
R.3	30	23	M8	20	90	9	40	5	RG311
R.7	44	42	M8	20	100	10	50	6	RG312
R.1	60	44	M8	20	100	10	40	4	RG316
R.2	60	44	M8	20	200	12	75	5,5	RG313
R.4	60	60	M10	25	350	15	150	8	RG318
R.8	60	31	M10	25	275	14	100	7	RG314
R.5	80	65	M14	35	800	16	300	9,5	RG315
R.6	95	70	M16	45	1000	18	400	9,5	RG317

* AÑADIR A LA REFERENCIA "M" (MACHO) Ó "H" (HEMBRA) SEGÚN CORRESPONDA

TOPES CILÍDRICOS

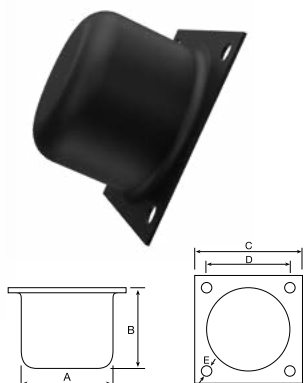

TIPO	A	B	C	D	E	ESTÁTICA			REF.
						CARGA (kg)	FLECHA (mm)	ENERGÍA A 1 m/s (kg·m)	
T - 150	150	125	185	150	13,5	5000	50	125	RG307
T - 250	250	208	315	250	14,5	40000	100	1250	RG310

CAJA DE CONEXIONES FIJA RGKM-1

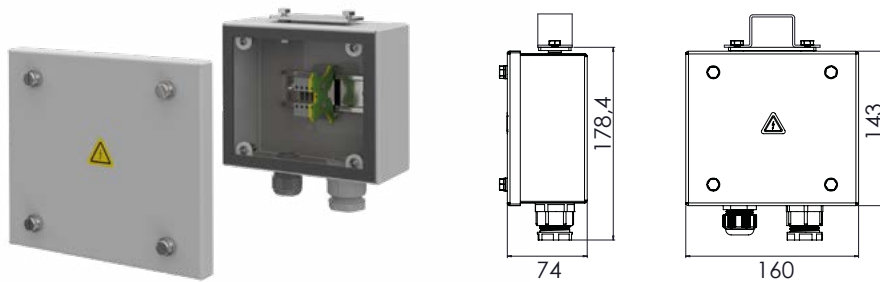

MATERIAL

Tapa y cuerpo de acero pintado.

PESO

1,520 kg

Compuesto de un prensaestopas cilíndrico M20x1,5, uno de cable plano PG21, y 3 bornas de fase + 1 de tierra para cable de 2,5 mm². Se colocan al principio de la instalación para facilitar la conexión al conjunto.

Para conectar 4 cables (3F+1T) de 2,5 mm².

CAJA DE CONEXIONES FIJA RGKM-2

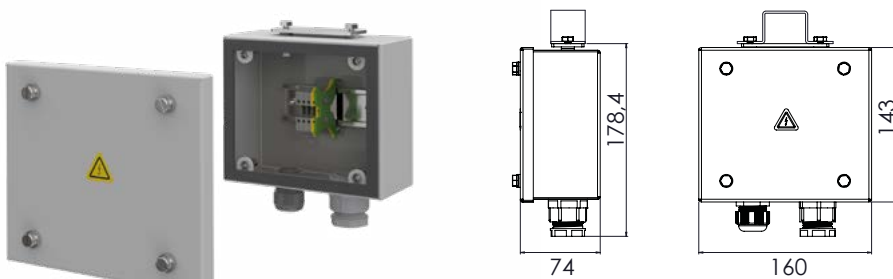

MATERIAL

Tapa y cuerpo de acero pintado.

PESO

1,560 kg

Compuesto de un prensaestopas cilíndrico M25x1,5, uno de cable plano PG29, y 3 bornas de fase + 1 de tierra para cable de 4 mm². Se colocan al principio de la instalación para facilitar la conexión al conjunto.

Para conectar 4 cables (3F+1T) de 4 mm².

CAJA DE CONEXIONES PARA BOTONERA RGKM-3

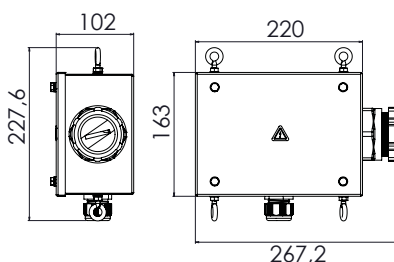

MATERIAL

Tapa y cuerpo de acero pintado.

PESO

2,250 kg

Compuesto de un prensaestopas de entrada PG21 y un prensaestopas de salida PG48, 23 bornas de fase + 1 de tierra para cable de 1,5 mm²

Incluidas en los Carros Botonera, se colocan al final de la instalación para servir de arrastre y control.

Puede conectar hasta 24 cables (23F+1T) de 1,5 mm²

CAJA DE CONEXIONES PARA BOTONERA RGKM-4

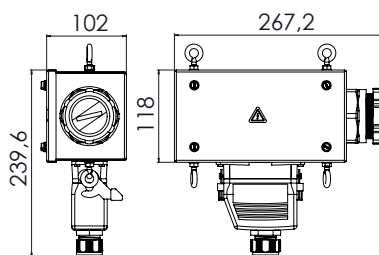

MATERIAL

Tapa y cuerpo de acero pintado.

PESO

1,910 kg

Compuesto de un prensaestopas de entrada PG21, un prensaestopas de salida PG48, y un enchufe rápido que permite conectar y desconectar fácilmente la manguera de la instalación

Incluidas en los Carros Botonera, se colocan al final de la instalación para servir de arrastre y control.

Con enchufe rápido, para conectar hasta 16 cables.

CAJA DE CONEXIONES PARA BOTONERA RGKM-5

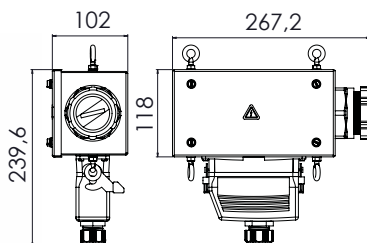

MATERIAL

Tapa y cuerpo de acero pintado.

PESO

2,080 kg

Compuesto de un prensaestopas de entrada PG21, un prensaestopas de salida PG48, y un enchufe rápido que permite conectar y desconectar fácilmente la manguera de la instalación.

Incluidas en los Carros Botonera, se colocan al final de la instalación para servir de arrastre y control.

Con enchufe rápido, para conectar hasta 24 cables.

Instrucciones de montaje

INSTRUCCIONES DE MONTAJE CARROS PORTACABLES

1. Colocación de la parte fija del sistema (perfiles, empalmes y soportes)

En primer lugar, se colocaran de manera adecuada los soportes universales, respetando las distancias de colocación según se indica en el croquis, evitando soldaduras para obtener una mejor alineación.

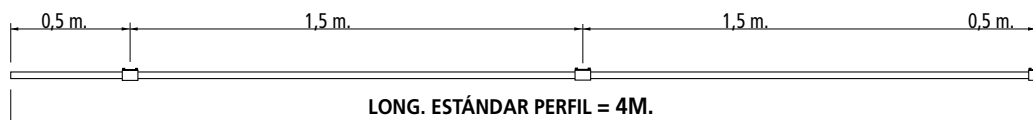

PASO 1

Si disponen de los soportes universales, éstos serán amarrados al ala de la viga mediante el apriete de los tornillos M8 de las uñas. A continuación, se procederá a colocar los soportes de la línea.



PASO 2

En los sistemas serie 28 y 40 se introducirán los mismos por un extremo de los perfiles, dado que están fabricados en una sola pieza. En el caso de la serie 80, los soportes están formados por dos mitades, de modo que los perfiles se alojan en los soportes presionando de abajo hacia arriba, y posteriormente amarrando ambos tornillos M6.



PASO 3

Una vez fijados los perfiles a los soportes, y amarrados a la estructura, procedemos a introducir por los extremos de los perfiles, mediante deslizamiento, los empalmes de la línea.



PASO 4

Para unir dos perfiles consecutivos colocaremos el empalme en la unión de perfiles de modo que veamos por la ventana dicha unión.



PASO 5

Finalmente, apretar primeramente los dos tornillos superiores M6, y posteriormente los dos laterales, revisando que la unión por la parte de la rodadura es uniforme. Repetir esta operación hasta completar la longitud de la línea.

2. Colocación de la parte móvil del sistema (carros y cables)

Disponemos la tirada de cable(s) en el suelo, marcamos la distancia que se ha determinado entre los carros, así como las demasías de éstos a ambos extremos de la línea (del carro fijo al cuadro eléctrico, y del carro arrastrador al armario del equipo a alimentar).



PASO 1

Seguidamente iremos colocando sobre la bandeja del carro fijo el cable, fijando ambos elementos mediante el apriete de los tornillos M6 de la bandeja del carro.

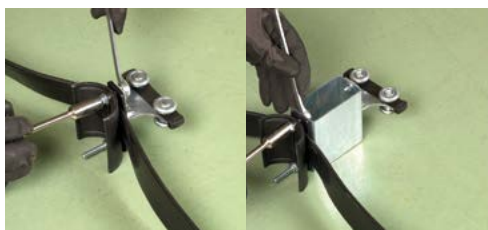

PASO 2

Repetiremos la misma operación con los carros intermedios y con el carro arrastrador.



PASO 3

Una vez dispuesto el rosario de carros y cables lo tomaremos y desde el extremo donde tengamos prevista la acometida, procederemos a introducir en el perfil el carro arrastrador. Seguidamente introducimos los carros intermedios.



PASO 4

Del mismo modo se introducirá el carro fijo, que anclaremos al perfil mediante los tornillos M8 que lleva en su parte inferior.



PASO 5

Deslizaremos los carros, de modo manual, a lo largo de la línea comprobando la correcta alineación de la misma, así como el suave funcionamiento de los carros en toda su longitud.



PASO 6

Llegados al otro extremo, entonces colocamos el tope final, que evita salidas accidentales de los carros.



PASO 7

Finalmente, colocamos el brazo de arrastre introduciéndolo por el tubo del carro arrastrador, haciéndolo solidario con la máquina a alimentar por el otro extremo. Realizar las conexiones eléctricas correspondientes, y comprobar el buen funcionamiento de todo el sistema.

INSTRUCCIONES DE MONTAJE CARROS PORTACABLES

1. Preliminares

Este sistema se suministra junto con un plano de la instalación previamente acordado y establecido en el que se indican distancias de colocación de soportes, así como la disposición de los empalmes que se numeran sobre el propio perfil de rodadura de la línea.

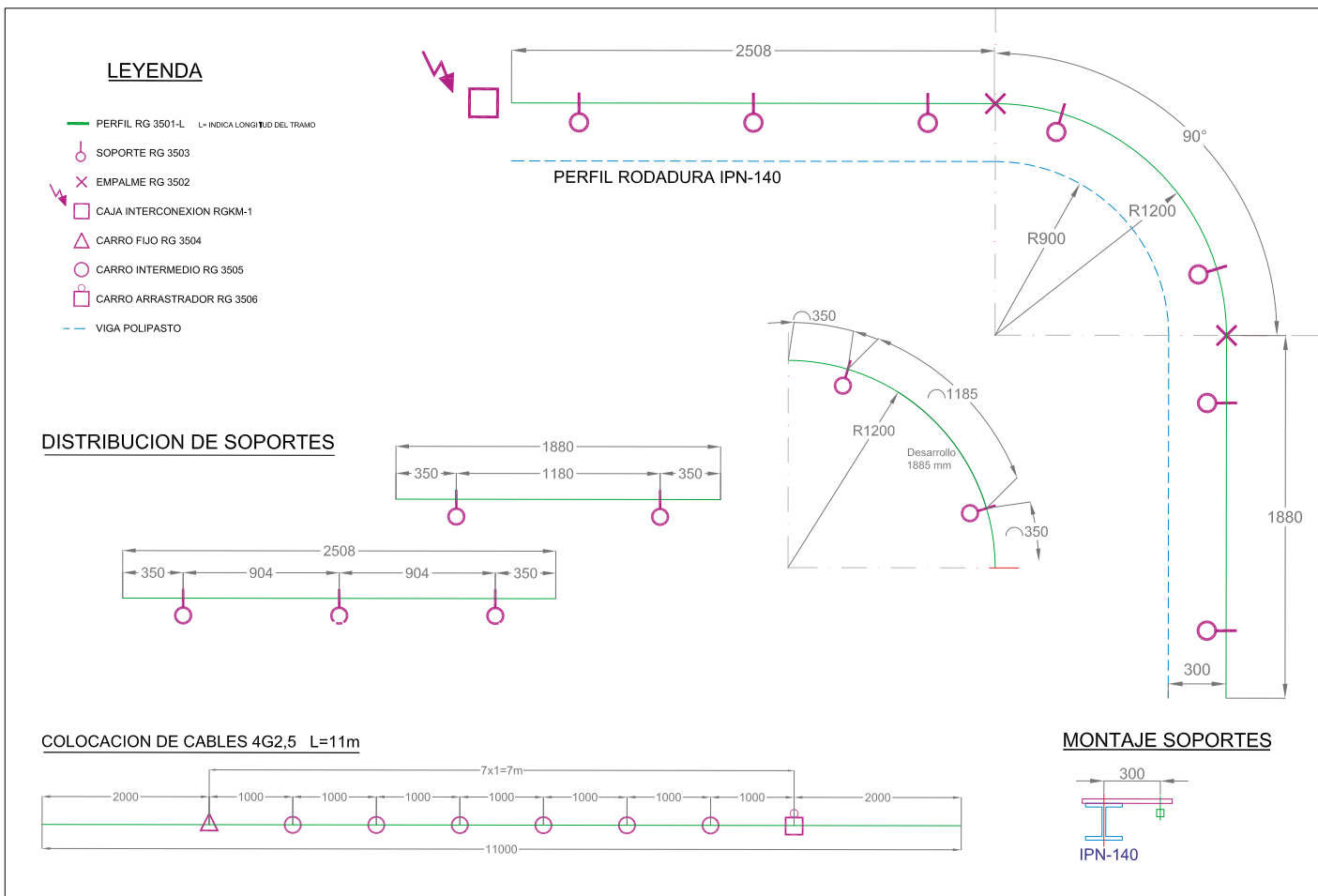

2. Colocación de las partes fijas de la instalación (perfiles RG3501R, empalmes RG3502R y soportes RG3503R)



PASO 1

Es indispensable colocar nuestros soportes universales para garantizar el correcto funcionamiento y alineación del sistema. Los colocaremos a las distancias indicadas en el plano suministrado junto con la instalación. Tanto los soportes como los empalmes se suministran colocados en el propio perfil.



PASO 2

En primer lugar, colocaremos los soportes RG3503R amarrando los mismos a los soportes universales mediante los tornillos M8, presentándolos únicamente, sin apriete definitivo.



PASO 3

En estas circunstancias procederemos a unir dos perfiles consecutivos mediante el empalme RG3502R. Los haremos casar uniendo a tope ambos perfiles.



PASO 4

Apretaremos finalmente los dos tornillos M6 para fijar sólidamente la unión. Repetir esta operación hasta finalizar la línea.



PASO 5

El siguiente paso es alinear en altura la línea, operación que haremos regulando dicha altura con las tuercas M8 del soporte. Una vez nivelado todo el sistema procederemos al apriete definitivo de todas las tuercas de los citados soportes.

3. Colocación de la parte móvil del sistema (carros y cables)

En estas instalaciones la distancia entre carros viene determinada por el radio menor de las curvas que componen la línea. En el plano suministrado se puede comprobar dicha distancia.



PASO 1

Disponemos la tirada de cable(s) en el suelo, marcamos la distancia definida entre carros, e iremos colocando el cable sobre la bandeja del carro fijo RG3504R, fijando el amarre de ambos elementos mediante el apriete de los tornillos M6 de la bandeja del carro. Repetiremos la operación ahora con los carros intermedios RG3505R.



PASO 2

Finalmente haremos lo mismo con el carro arrastrador RG3506R. Destacamos que este conjunto puede ser enviado directamente desde Gasori, ahorrando un importante tiempo de montaje.



PASO 3

Una vez dispuesto el rosario de carros y cables, lo tomaremos y desde el extremo donde tengamos prevista la acometida, procederemos a introducir en el perfil el carro arrastrador. Seguidamente, introducimos los carros intermedios.



PASO 4

De la misma manera tomaremos el carro fijo y anclaremos este al perfil mediante los tornillos M6. Deslizaremos los carros de modo manual a lo largo de la línea comprobando la correcta alineación de la misma, así como el suave funcionamiento de los carros en todo su recorrido.



PASO 5

Llegados al otro extremo colocamos el tope final RG3507, mediante el apriete de los tornillos M6, evita salidas accidentales de los carros.



PASO 6

Finalmente, colocamos el brazo de arrastre introduciéndolo por el tubo del carro arrastrador, haciéndolo solidario con la máquina a alimentar por el otro extremo. Realizar las conexiones eléctricas correspondientes, y comprobar el buen funcionamiento de todo el sistema.

INSTRUCCIONES DE MONTAJE CARROS PORTACABLES

(Rodando en perfiles normalizados IPN,IPE,IPS,...)

1. Vista general de los componentes de la instalación:

A) Carro fijo: Va preparado mediante uñas de amarre para ser fijado al perfil de rodadura de la instalación.

B) Carro intermedio: Preparados para rodar en el perfil de rodadura previsto.

C) Carro arrastrador: Al montaje se debe colocar un brazo de arrastre solidario a la grúa o elemento a alimentar.

D) Brida de amarre: Pueden ser fijas o deslizantes. Las primeras fijan los cables eléctricos firmemente. Las segundas deslizan libremente por el bucle permitiendo la correcta alineación de los cables.



CARRO FIJO

CARRO ARRASTRADOR

CARRO INTERMEDIO

2. Colocación de los cables que forman parte de la instalación

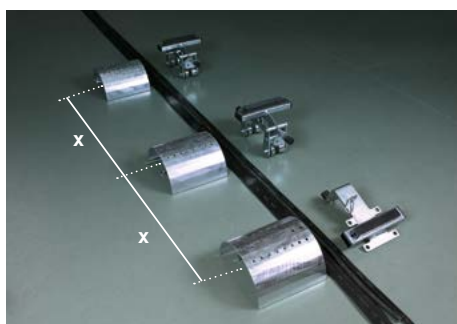

MARCAR LA DISTANCIA

Marcar la distancia X que debe de haber entre carros ($X=2H$) siendo H la altura de bucle considerada. Separar las bandejas de los carros e ir colocando el paquete de cables sobre las mismas.



COLOCAR LOS TORNILLOS

que hacen de unión del cuerpo con su bandeja. Ir apretando las tuercas de modo alternativo hasta que los cables queden firmemente crimpados al carro mediante de las gomas de apriete.



BRIDAS DE FIJACIÓN

Las bandejas llevan agujeros previstos para pasar a través de ellos bridas de instalación con el fin de tener una doble seguridad de fijación de los cables.



REPETIR LA OPERACIÓN

Repetir la operación con todos los carros que componen la instalación.



COLOCACIÓN DE LAS BRIDAS DE AMARRE

Si se trata de las fijas, colocar en el punto medio de la distancia entre dos carros y apretar las tuercas de modo alternativo hasta que los cables queden firmemente crimpados. En cambio, si son bridas deslizantes, se colocarán en cualquier punto apretando las tuercas de modo que pueda deslizarse libremente a lo largo del cable.



COLOCACIÓN DE CADENAS DE TIRO RGCT

Su longitud (L) viene determinada por la altura de los cables definida en el proyecto. Vienen ajustadas desde fábrica para que sean ellas las que traccionan en el movimiento de la instalación previniendo de este modo la rotura de los cables eléctricos ($L < X$). Sus extremos llevan guardacabos que se unen a los carros mediante los mosquetones que éstos incorporan.

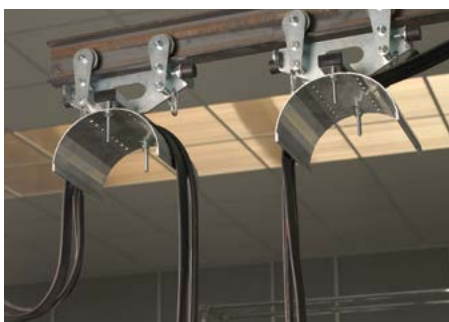

DETALLE DE MONTAJE FINAL

Por un extremo de la viga de rodadura se irán introduciendo los carros intermedios. Posteriormente fijar el carro arrastrador al brazo de arrastre fabricado a tal efecto. Probar de modo manual el correcto funcionamiento de los carros haciendo varias maniobras en ambos sentidos para evitar posibles enganchones y solucionar cualquier incidencia que pueda surgir (alineación del carril, repasado de soldaduras de unión ...)



COLOCACIÓN DEL CARRO FIJO

Finalmente colocar el carro fijo que está provisto de uñas de amarre para fijarlo mediante el apriete de los tornillos a la viga de rodadura de la instalación.

CUESTIONARIO PARA RECOGIDA DE DATOS, ELABORACIÓN DE LA OFERTA

Empresa: Persona de contacto:
 Tlf.: Fecha:
 E - mail:

01 Tipo de instalación:

02 Instalación

Interior Exterior

03 Temperatura operativa:

Min °C Máx °C

04 Longitud total D (m.)

05 Area de estacionamiento E (m.):

06 Altura máxima del bucle H (m.):

07 Longitud del dispositivo B (m.):

08 Recorrido C (m.):

09 Recorrido C (m.):

10 Velocidad de desplazamiento (m/min):

11 Aceleración (m/s²):

12 Tipo de viga:

IPN IPE IPE Otro (adjuntar dibujo)

13 Si es una instalacion Atex, indicar el tipo de área:

13 Enumerar posibles dificultades:

15 Cables necesarios:

Nº DE CABLES	Nº DE CONDUCTORES POR SECCIÓN	Ø mm.	ANCHO X ALTO (CABLES PLANOS)	RADIO MINIMO DE CURVATURA
--------------	-------------------------------	-------	------------------------------	---------------------------

.....

Enviar el cuestionario cumplimentado a: ventas@gasori.com

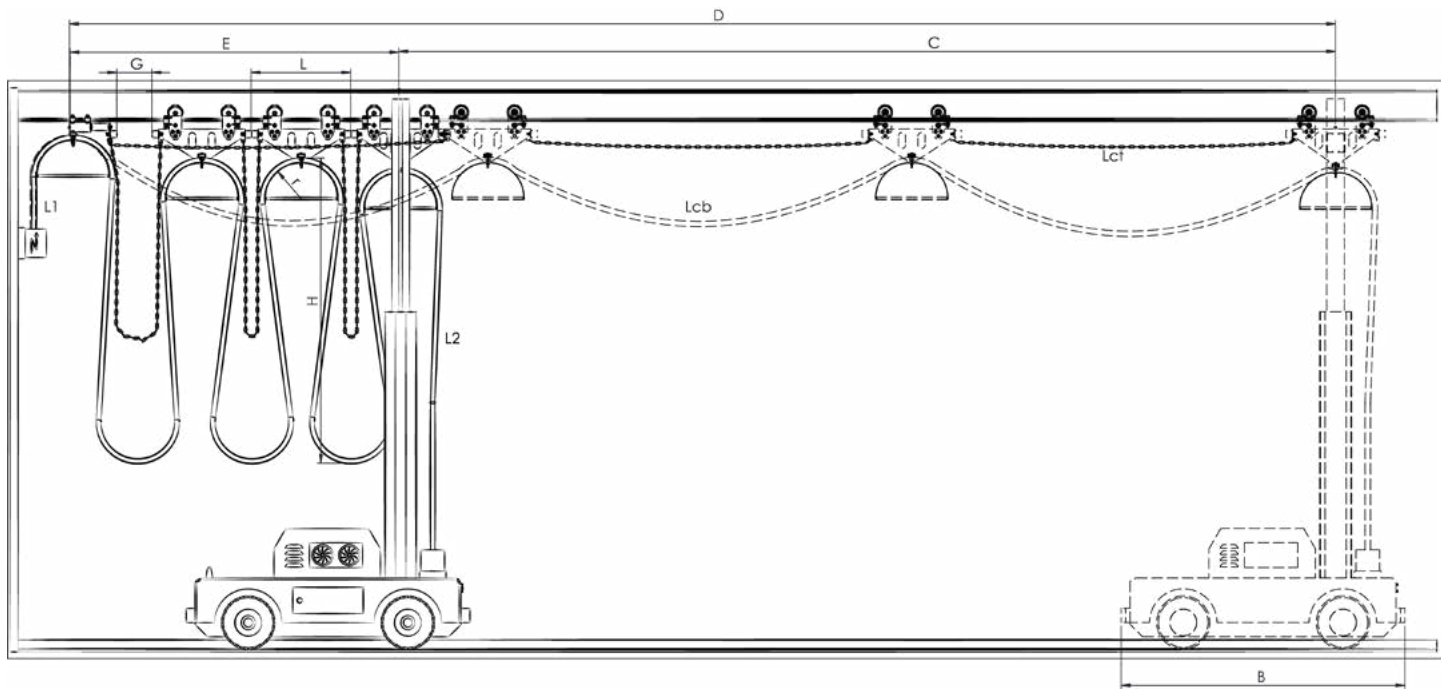



Gasori - Haro
Pol. Ind. Fuente Ciega
C/ Las Hayas no 2
26200 Haro - La Rioja (España)
Tel. +34 941 320 343
Fax +34 941 302 702

Pol. Ind. de Anguciana
C/ La Loma nº 2
26210 Anguciana - LA RIOJA (ESPAÑA)
TEL. +34 941 320 343 - FAX +34 941 302 702
<http://www.gasori.com>
E-mail: rg@gasori.com